



1 | LOCALIZAÇÃO
1 : 100

MAPAS DE LOCALIZAÇÃO

300 km

MILHÃ

DISTRITO DE MONTE GRAVE

PROJETO

LOCALIZAÇÃO DO PROJETO

LEGENDA DE ÁREAS

TIPO	DESCRIÇÃO
[Blue]	1. ÁREA DE INTERVENÇÃO (A=692,15 m ²)
[Hatched]	2. ÁREA CONSTRUIDAS / TERRENO PARTICULAR
[Grey]	3. VIAS PÚBLICAS
[Red]	2. CALÇADA E CANTEIRO CENTRAL EXISTENTE
[Dotted]	2. TERRENO NATURAL

APROVAÇÃO:

PROPRIETÁRIO: _____ FISCALIZAÇÃO: _____

Roberto Brígido Coelho Nunes
Arquiteto e Urbanista
ROBERTO BRÍGIDO COELHO NUNES
ARQUITETO E URBANISTA - CAU: A248366-1

PREFEITURA MUNICIPAL DE MILHÃ / CE

DESENHO: 01/01 PRANCHA N° 01 / 13

CONSTRUÇÃO DE PRAÇA NO DISTRITO DE MONTE GRAVE NO MUNICÍPIO DE MILHÃ-CE

PROJETO ARQUITETÔNICO

LOCALIZAÇÃO

LOCAL:	MILHÃ - CEARÁ	ESCALA:	INDICADA
PROJETISTA:	ROBERTO BRÍGIDO COELHO NUNES - ARQUITETO E URBANISTA - CAU: A248366-1	DESENHISTA:	CÁSSIO DUTRA
PROPRIETÁRIO:	PREFEITURA MUNICIPAL DE MILHÃ / CE	ARQUIVO:	ARO_MILHÃ_PRAÇA MONTE GRAVE_EXECUTIVO_R01
DATA:	ABRIL/2024		

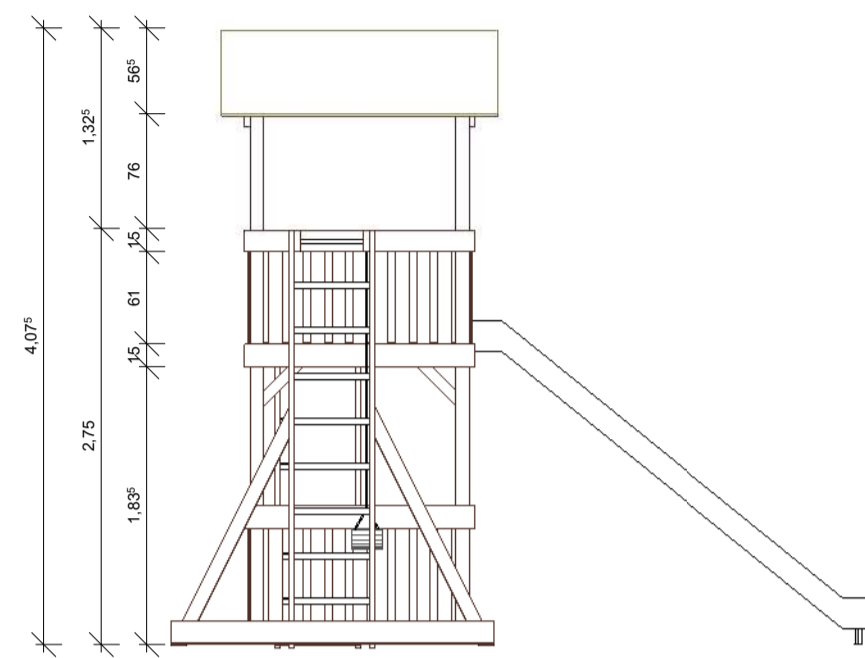

3 | VISTA 02 - Parque Infantil
1 : 50

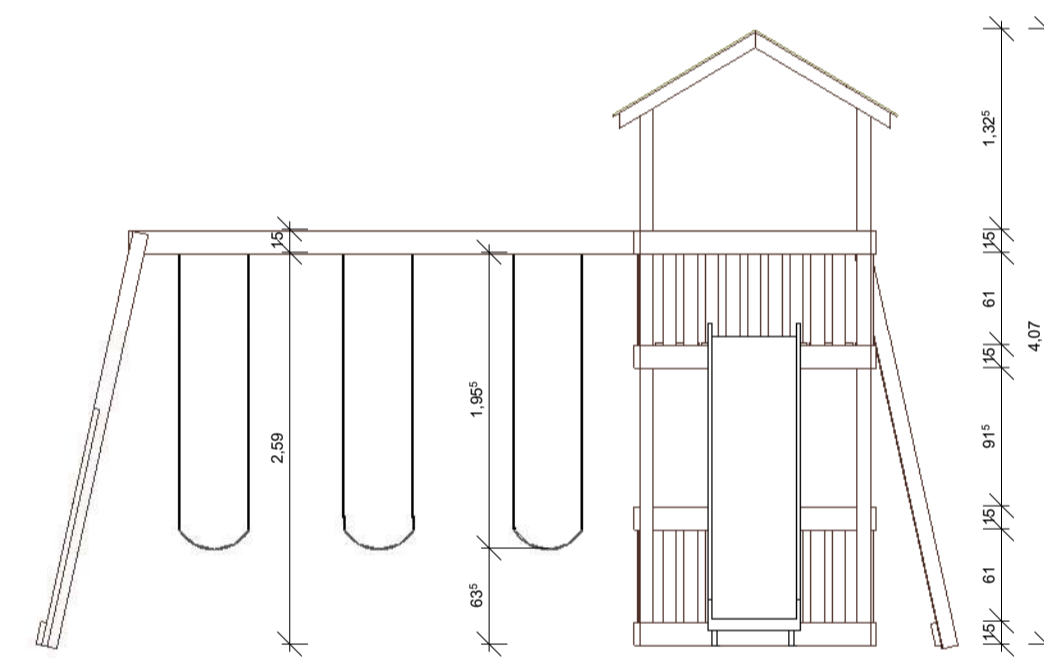

2 | VISTA 01 - Parque Infantil
1 : 50

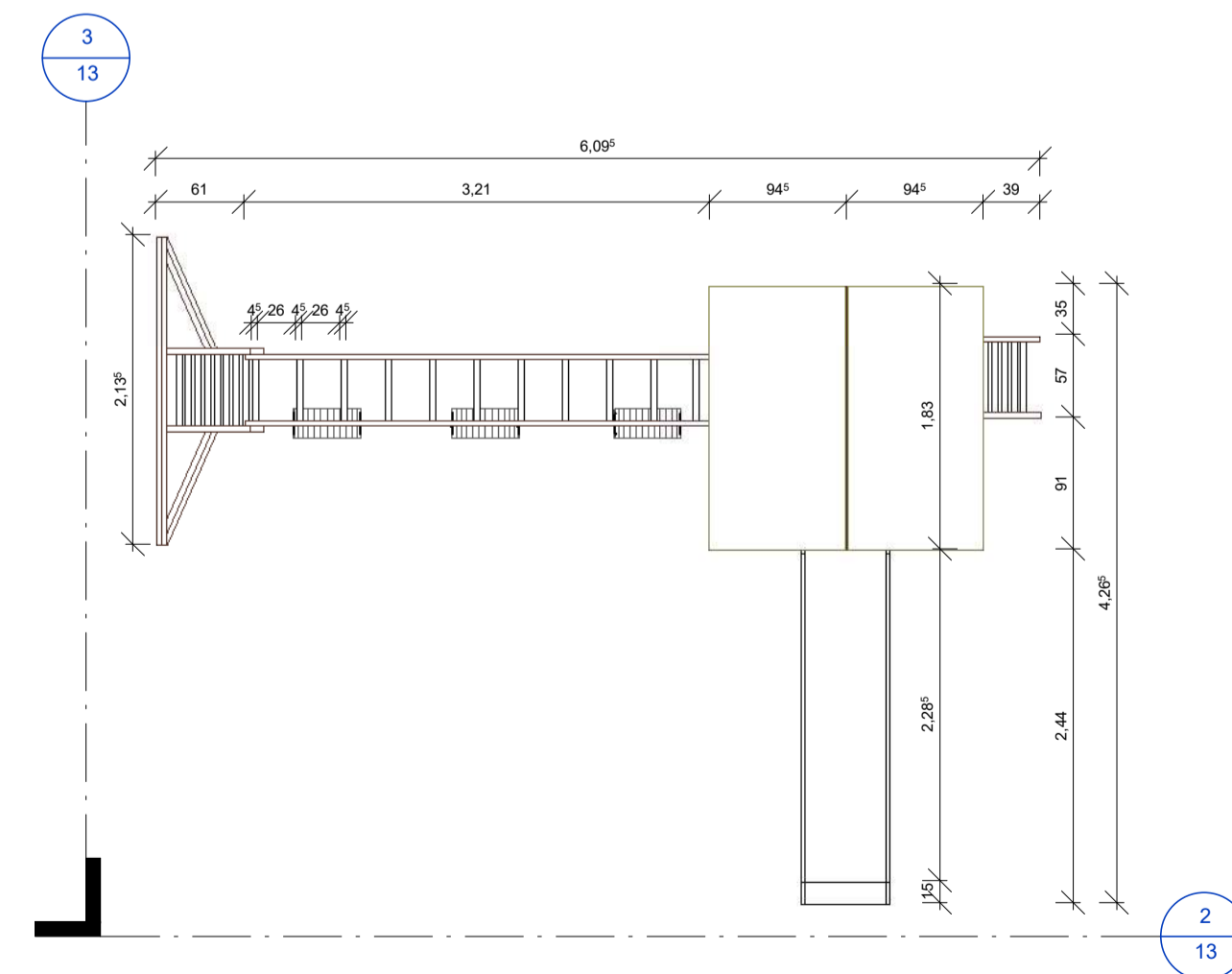

1 | PLANTA BAIXA - Parque Infantil
1 : 50



4 | PERSPECTIVA - Parque Infantil

APROVAÇÃO:	
PROPRIETÁRIO	FISCALIZAÇÃO
 Roberto Brigido Coelho Nunes Arquiteto e Urbanista CREA - 4248366-1 ROBERTO BRIGIDO COELHO NUNES ARQUITETO E URBANISTA - CAU: A248366-1	
 JOTA BARROS PROJETOS <small>REALIZADO POR ROBERTO COELHO NUNES</small> <small>www.jotabarrosprojetos.com.br</small> <small>www.robertocoelho.com.br</small>	PREFEITURA MUNICIPAL DE MILHÁ / CE DESENHO: 01/01 PRANCHA Nº: 13/ 13
	CONSTRUÇÃO DE PRAÇA NO DISTRITO DE MONTE GRAVE NO MUNICÍPIO DE MILHÁ-CE PROJETO ARQUITETÔNICO DETALHES DE MOBILIÁRIOS
LOCAL: MILHÁ - CEARÁ	ESCALA: INDICADA
PROJETISTA: ROBERTO BRIGIDO COELHO NUNES - ARQUITETO E URBANISTA - CAU: A248366-1	DATA: ABRIL/2024
PROPRIETÁRIO: PREFEITURA MUNICIPAL DE MILHÁ / CE	ARQUIVO: ARO_MILHÁ_PRAÇA MONTE GRAVE_EXECUTIVO_R01
DESENHISTA: CÁSSIO OUTRA	



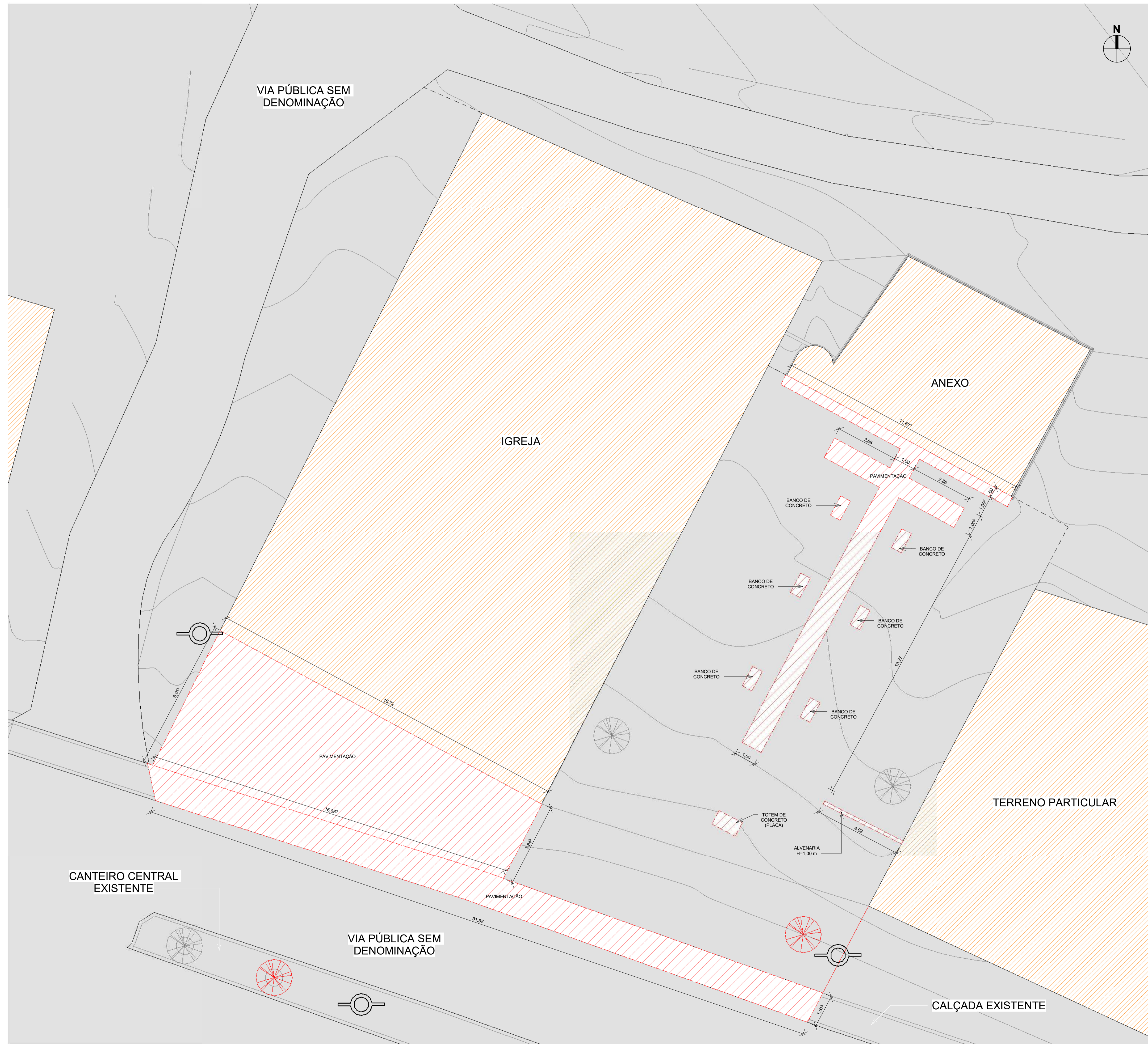

LEGENDA DE REFORMA		
LINHAS	PADRÃO	FASE
		EXISTENTE - PERMANECER
		DEMOLIR - REMOVER
		CONSTRUIR - NOVO

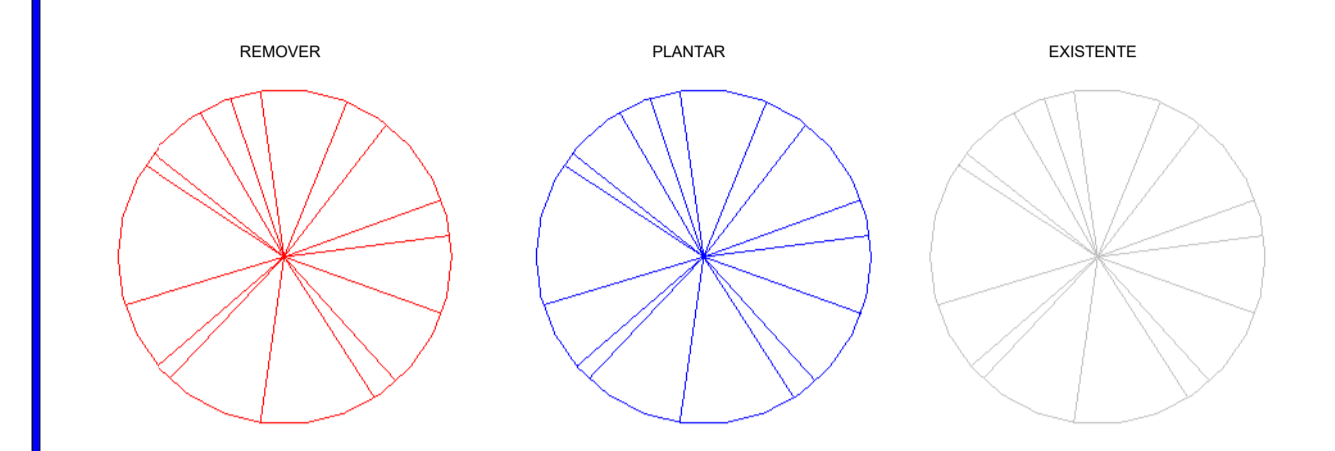

OBSERVAÇÕES DE REFORMA

OBSERVAÇÕES GERAIS

APROVAÇÃO:

PROPRIETÁRIO: _____ FISCALIZAÇÃO: _____

Roberto Brigido Coelho Nunes
 Rua Quilômetro 8, 1321414
 ROBERTO BRIGIDO COELHO NUNES
 ARQUITETO E URBANISTA - CAU: A248366-1

 JOTA BARROS PROJETOS <small>REALIZANDO O SEU PROJETO COM MAIS SEGURANÇA</small> <small>www.jotabarrosprojetos.com.br</small>	PREFEITURA MUNICIPAL DE MILHÁ / CE DESENHO: 01/01 PRANCHA Nº: 02/13
	CONSTRUÇÃO DE PRAÇA NO DISTRITO DE MONTE GRAVE NO MUNICÍPIO DE MILHÁ-CE PROJETO ARQUITETÔNICO PLANTA DE REFORMA
LOCAL: MILHÁ - CEARÁ PROJETO: ROBERTO BRIGIDO COELHO NUNES - ARQUITETO E URBANISTA - CAU: A248366-1 PROPRIETÁRIO: PREFEITURA MUNICIPAL DE MILHÁ / CE DESENHISTA: CÁSSIO OUTRA ARQUIVO: ARO_MILHÁ_PRAÇA MONTE GRAVE_EXECUTIVO_R01	ESCALA: INDICADA DATA: ABRIL/2024

1 | PLANTA DE REFORMA
1 : 100



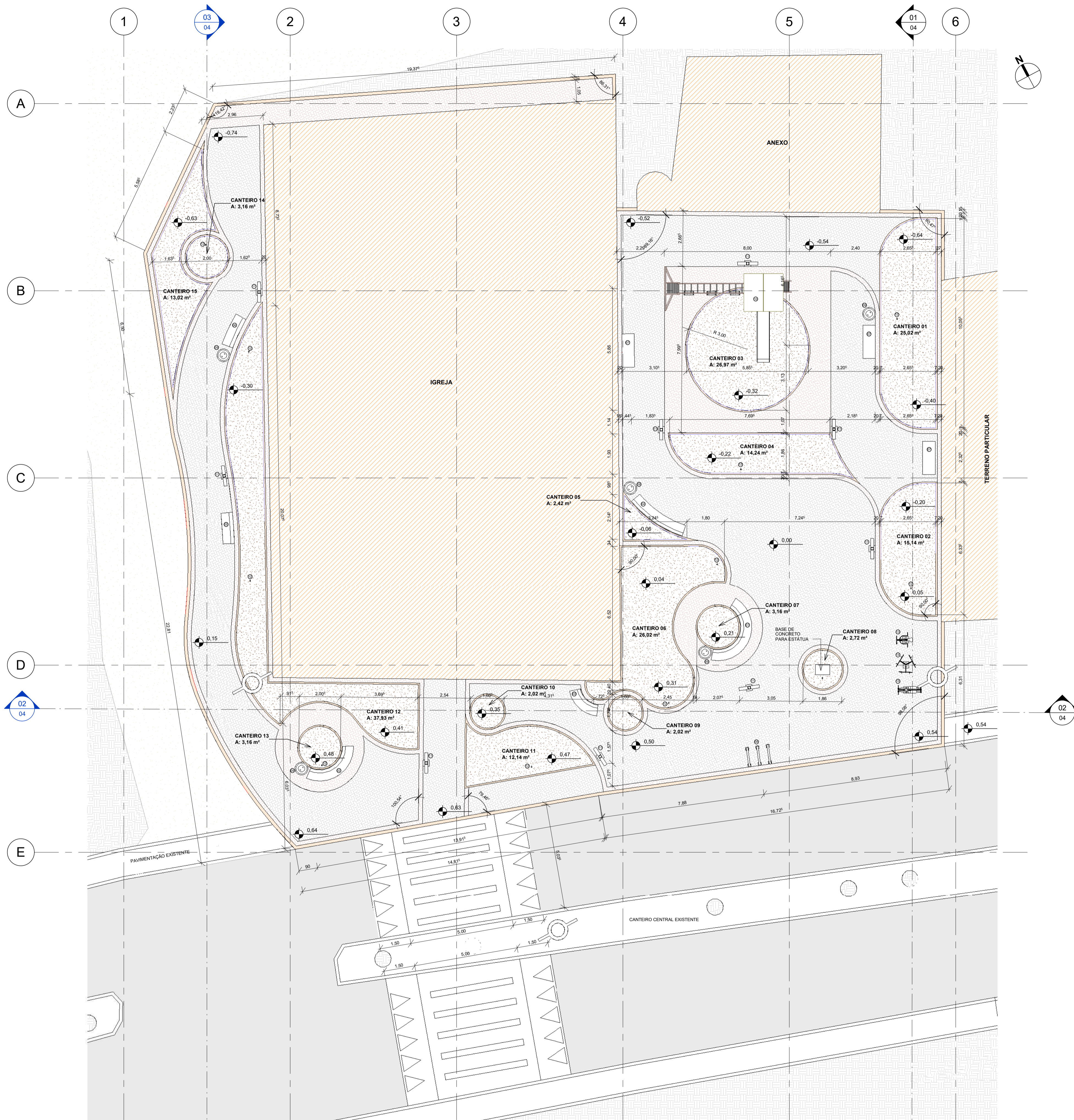

QUADRO DE PISOS				
IMAGEM	LEGENDA	DESCRIÇÃO	ÁREA	PERÍMETRO
		Meio-Fio - Concreto Pré-Moldado Amarelo - 7 cm	287,65 m
		Meio-Fio - Concreto Pré-Moldado Amarelo - 15 cm	98,20 m
		Piso - Intertravado Cinza E=4 cm	340,00 m²	295,63 m
		Piso - Intertravado Vermelho E=4 cm	132,37 m²	672,73 m
		Terreno Natural	190,40 m²	250,87 m

QUADRO DE CANTEIROS		
NOME	PERÍMETRO (m)	ÁREA (m²)
CANTERO 01	23,70	25,02 m²
CANTERO 02	16,26	15,14 m²
CANTERO 03	10,41	25,97 m²
CANTERO 04	19,95	14,24 m²
CANTERO 05	8,92	2,42 m²
CANTERO 06	27,40	26,02 m²
CANTERO 07	6,30	3,16 m²
CANTERO 08	5,94	2,72 m²
CANTERO 09	5,04	2,02 m²
CANTERO 10	5,04	2,02 m²
CANTERO 11	16,34	12,14 m²
CANTERO 12	57,29	37,33 m²
CANTERO 13	6,30	3,16 m²
CANTERO 14	6,30	3,16 m²
CANTERO 15	26,21	13,02 m²

QUADRO DE MOBILIÁRIO E EQUIPAMENTOS		
COD.	DESCRIÇÃO	QUANTIDADE
01	Banco de Concreto Curvo 01 Pigmentado na Cor Amarela	1
02	Banco de Concreto Curvo 02 Pigmentado na Cor Amarela	1
03	Banco de Concreto Curvo 03 Pigmentado na Cor Amarela	1
04	Banco de Concreto Curvo 04 Pigmentado na Cor Amarela	1
05	Banco de Concreto Curvo 05 Pigmentado na Cor Amarela	1
06	Banco de Concreto Curvo 06 Pigmentado na Cor Amarela	1
07	Banco de Concreto Pigmentado na Cor Amarela	3
08	Bicicletário Em Aço Galvanizado Acabamento Esmalte Sintético Vermelho	1
09	Lixeira em Concreto Pigmentado na Cor Verde	5
10	Parque Infantil em Madeira	1
11	Poste de Iluminação Pública Acabamento Alumínio Preto	9
12	Luminária de Piso IP66	12
13	Equipamento de Ginástica - Simulador de Calvado Individual Galvanizado e Pintado	1
14	Equipamento de Ginástica - Rotação Vertical Triplo Galvanizado e Pintado	1
15	Equipamento de Ginástica - Elíptico Individual Galvanizado e Pintado	1



APROVAÇÃO:

PROPRIETÁRIO

FISCALIZAÇÃO

ROBERTO BRÍGIDO COELHO NUNES
ARQUITETO E URBANISTA - CAU: A248366-1

JOTA BARROS PROJETOS

PREFEITURA MUNICIPAL DE MILHÁ / CE
CONSTRUÇÃO DE PRAÇA NO DISTRITO DE MONTE GRAVE NO MUNICÍPIO DE MILHÁ-CE
PROJETO ARQUITETÔNICO
PLANTA BAIXA

LOCAL:	MILHÁ - CEARÁ	DESENHO:	01/01	PRANCHAS N°:	03/13
PROJETISTA:	ROBERTO BRÍGIDO COELHO NUNES - ARQUITETO E URBANISTA - CAU: A248366-1	ESCALA:			
PROPRIETÁRIO:	PREFEITURA MUNICIPAL DE MILHÁ / CE	INDICADA:			
DESENHISTA:	CÁSSIO OUTRA	DATA:			
ARQUIVO:	ARO_MILHÁ_PRAÇA MONTE GRAVE_EXECUTIVO_R01	ABRIL/2024			

QUADRO DE MOBILIÁRIO E EQUIPAMENTOS

COD.	DESCRIÇÃO	QUANTIDADE
01	Banco de Concreto Curvo 01 Pigmentado na Cor Amarela	1
02	Banco de Concreto Curvo 02 Pigmentado na Cor Amarela	1
03	Banco de Concreto Curvo 03 Pigmentado na Cor Amarela	1
04	Banco de Concreto Curvo 04 Pigmentado na Cor Amarela	1
05	Banco de Concreto Curvo 05 Pigmentado na Cor Amarela	1
06	Banco de Concreto Curvo 06 Pigmentado na Cor Amarela	1
07	Banco de Concreto Pigmentado na Cor Amarela	3
08	Bicicletário Em Aço Galvanizado Acabamento Esmalte Sintético Vermelho	1
09	Lixeira em Concreto Pigmentado na Cor Verde	5
10	Parque Infantil em Madeira	1
11	Poste de Iluminação Pública Acabamento Alumínio Preto	9
12	Luminária de Piso IP68	12
13	Equipamento de Ginástica - Simulador de Calvadia Individual Galvanizado e Pintado	1
14	Equipamento de Ginástica - Rotação Vertical Triplo Galvanizado e Pintado	1
15	Equipamento de Ginástica - Elíptico Individual Galvanizado e Pintado	1

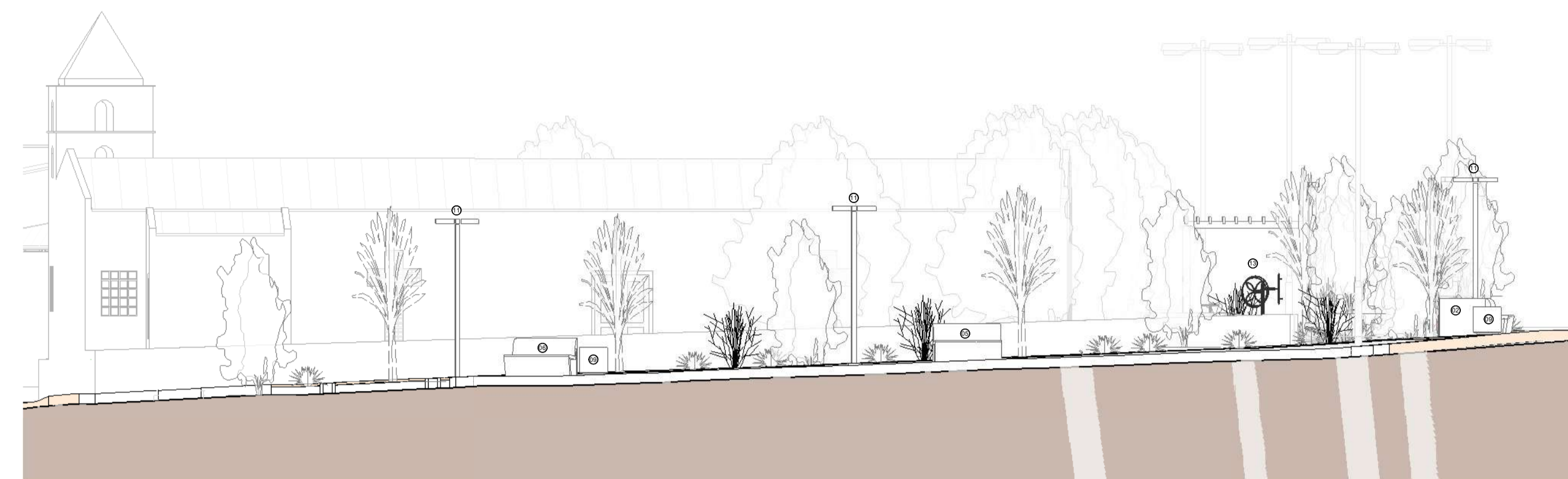

3 | Corte 03
1:100



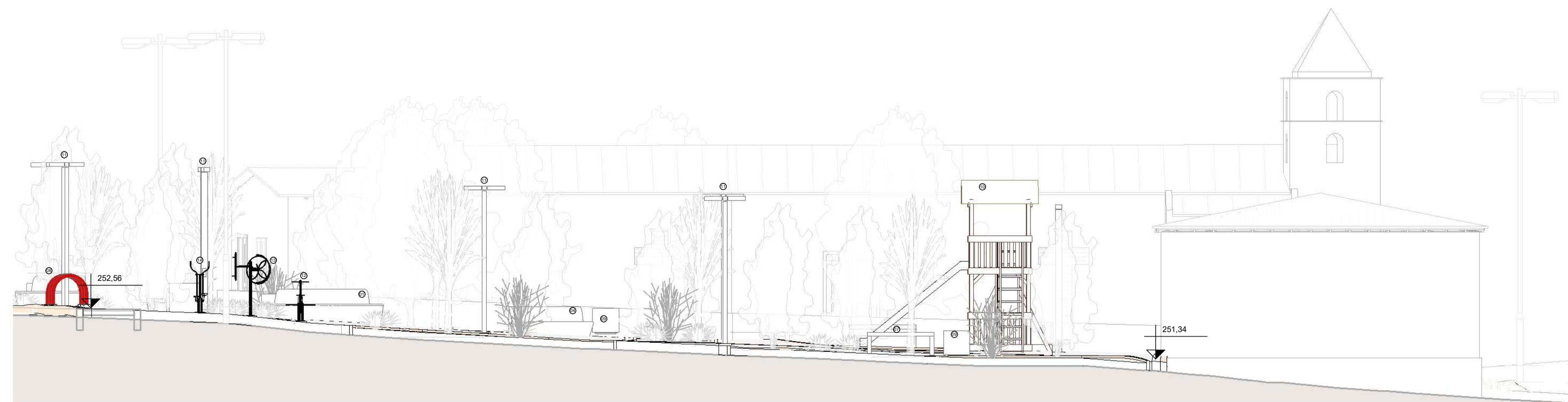

2 | Corte 02
1:75



1 | Corte 01
1:75

APROVAÇÃO:

PROPRIETÁRIO:  FISCALIZAÇÃO:
 ROBERTO BRIGIDO COELHO NUNES
 ARQUITETO E URBANISTA - CAU: A248366-1

	PREFEITURA MUNICIPAL DE MILHÁ / CE CONSTRUÇÃO DE PRAÇA NO DISTRITO DE MONTE GRAVE NO MUNICÍPIO DE MILHÁ-CE PROJETO ARQUITETÔNICO	DESENHO: 01/01 PRANCHA Nº: 04/13
	CORTES	

LOCAL:	MILHÁ - CEARÁ	ESCALA:	
PROJETISTA:	ROBERTO BRIGIDO COELHO NUNES - ARQUITETO E URBANISTA - CAU: A248366-1	INDICADA:	
PROPRIETÁRIO:	PREFEITURA MUNICIPAL DE MILHÁ / CE	DATA:	
DESENHISTA:	CÁSSIO OUTRA	ABRIL/2024	
ARQUIVO:	ARO_MILHA_PRAÇA MONTE GRAVE_EXECUTIVO_R01		



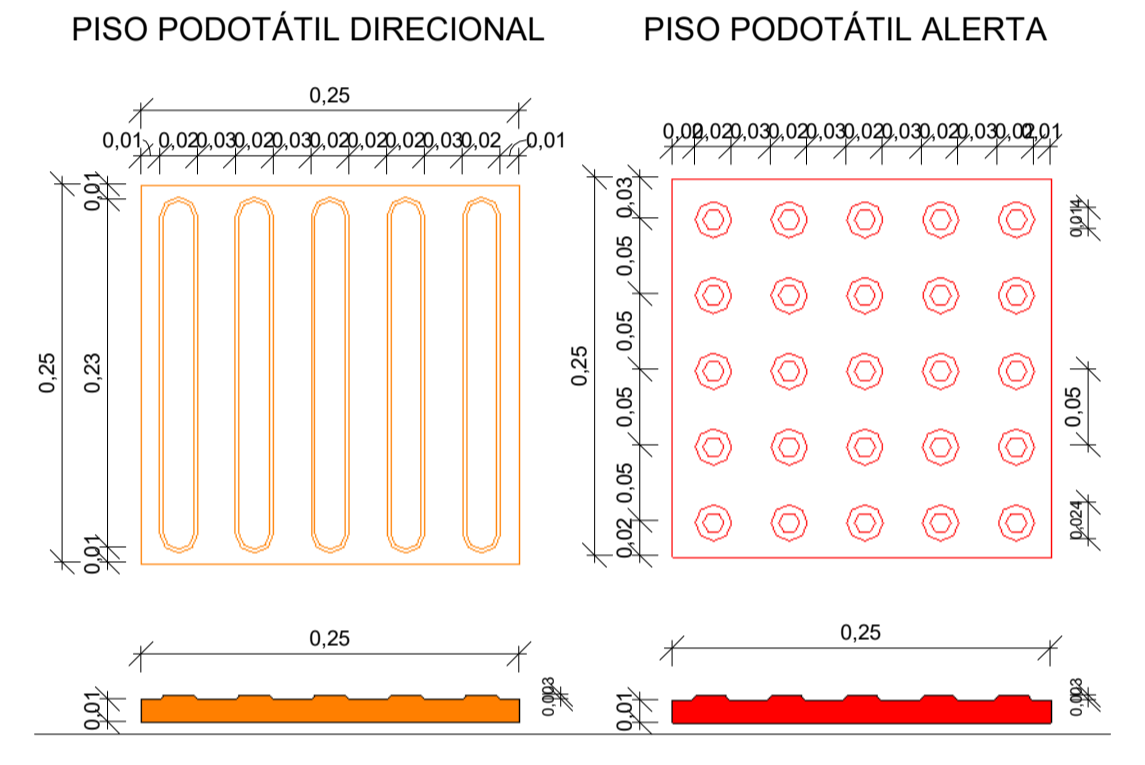
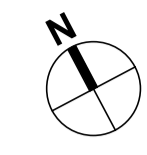
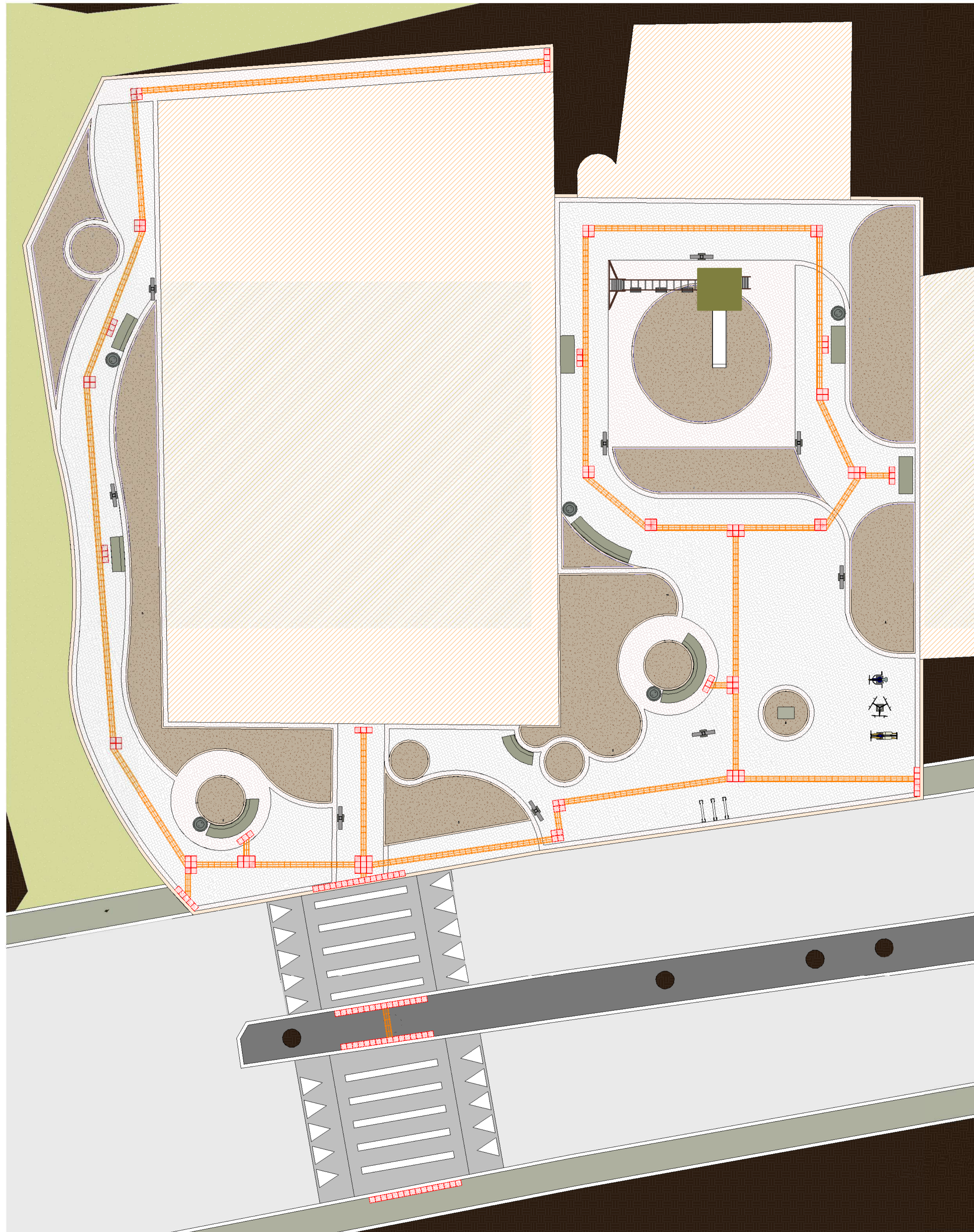

QUADRO DE ESPECIFICAÇÃO

LEGENDA DE DESENHOS



ESPECIFICAÇÃO	COMPRIMENTO
PISO TÁTIL ALERTA	49,00
PISO TÁTIL DIRECIONAL	118,19

QUADRO LEGENDA - PISO TÁTIL

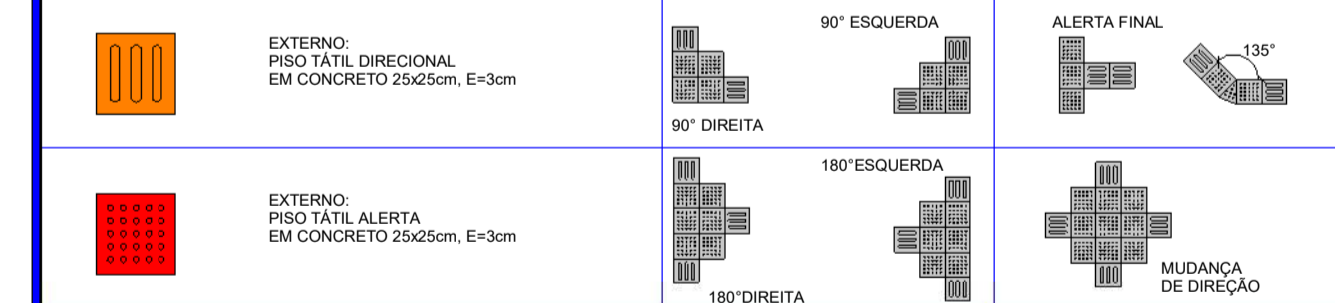

APROVAÇÃO:

PROPRIETÁRIO

FISCALIZAÇÃO

Roberto Brígido Coelho Nunes
ARQUITETO E URBANISTA - CAU: A248366-1

JOTA BARROS PROJETOS

PREFEITURA MUNICIPAL DE MILHÃ / CE

CONSTRUÇÃO DE PRAÇA NO DISTRITO DE MONTE GRAVE NO MUNICÍPIO DE MILHÃ-CE

PROJETO ARQUITETÔNICO

PLANTA DE ACESSIBILIDADE

DESENHO: 01/01 PRANCHA Nº: 05/13

LOCAL:	MILHÃ - CEARÁ	ESCALA:	INDICADA
PROJETISTA:	ROBERTO BRÍGIDO COELHO NUNES - ARQUITETO E URBANISTA - CAU: A248366-1	DESENHISTA:	CÁSSIO OUTRA
PROPRIETÁRIO:	PREFEITURA MUNICIPAL DE MILHÃ / CE	ARQUIVO:	ARO_MILHA_PRAÇA MONTE GRAVE_EXECUTIVO_R01
DATA:	ABRIL/2024		

1 | PLANTA DE ACESSIBILIDADE
1:100



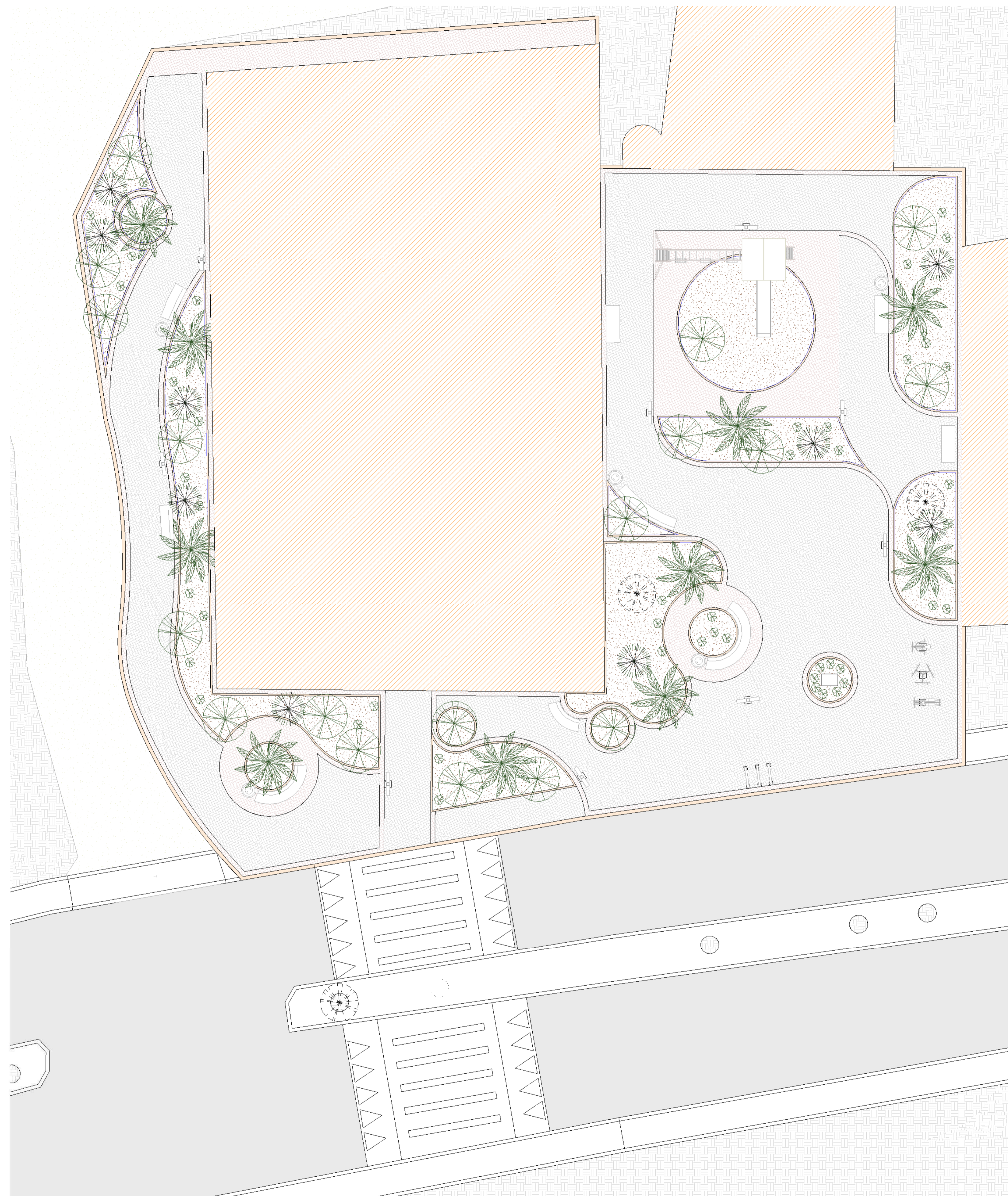

1 | PLANTA DE PAISAGISMO
1 : 100

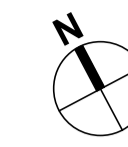

QUADRO DE VEGETAÇÃO

IMAGEM	LEGENDA	NOME POPULAR	NOME CIENTÍFICO	QUANTIDADE	ALTURA DE PODA
		Existente	Existente	3	-
		Pau-branco	Auxemma oncocalyx	18	3.50 m
		Capim-cidreira	Cymbopogon citratus	9	1.00 m
		Boldo-de-jardim	Plectranthus barbatus	47	0.50 m
		Carnaúba	Copernicia prunifera	10	6.00 m

APROVAÇÃO:

PROPRIETÁRIO

FISCALIZAÇÃO

Roberto Brigido Coelho Nunes
ROBERTO BRIGIDO COELHO NUNES
ARQUITETO E URBANISTA - CAU: A248366-1



PREFEITURA MUNICIPAL DE MILHÁ / CE
DESENHO: 01/01 PRANCHA N° 06/ 13

CONSTRUÇÃO DE PRAÇA NO DISTRITO DE MONTE GRAVE NO MUNICÍPIO DE MILHÁ-CE

PROJETO ARQUITETÔNICO
PLANTA DE PAISAGISMO

LOCAL:	MILHÁ - CEARÁ	ESCALA	
PROJETISTA:	ROBERTO BRIGIDO COELHO NUNES - ARQUITETO E URBANISTA - CAU: A248366-1	INDICADA	
PROPRIETÁRIO:	PREFEITURA MUNICIPAL DE MILHÁ / CE	DATA:	
DESENHISTA:	CÁSSIO OUTRA	ABRIL/2024	
ARQUIVO:	ARO_MILHA_PRAÇA MONTE GRAVE_EXECUTIVO_R01		



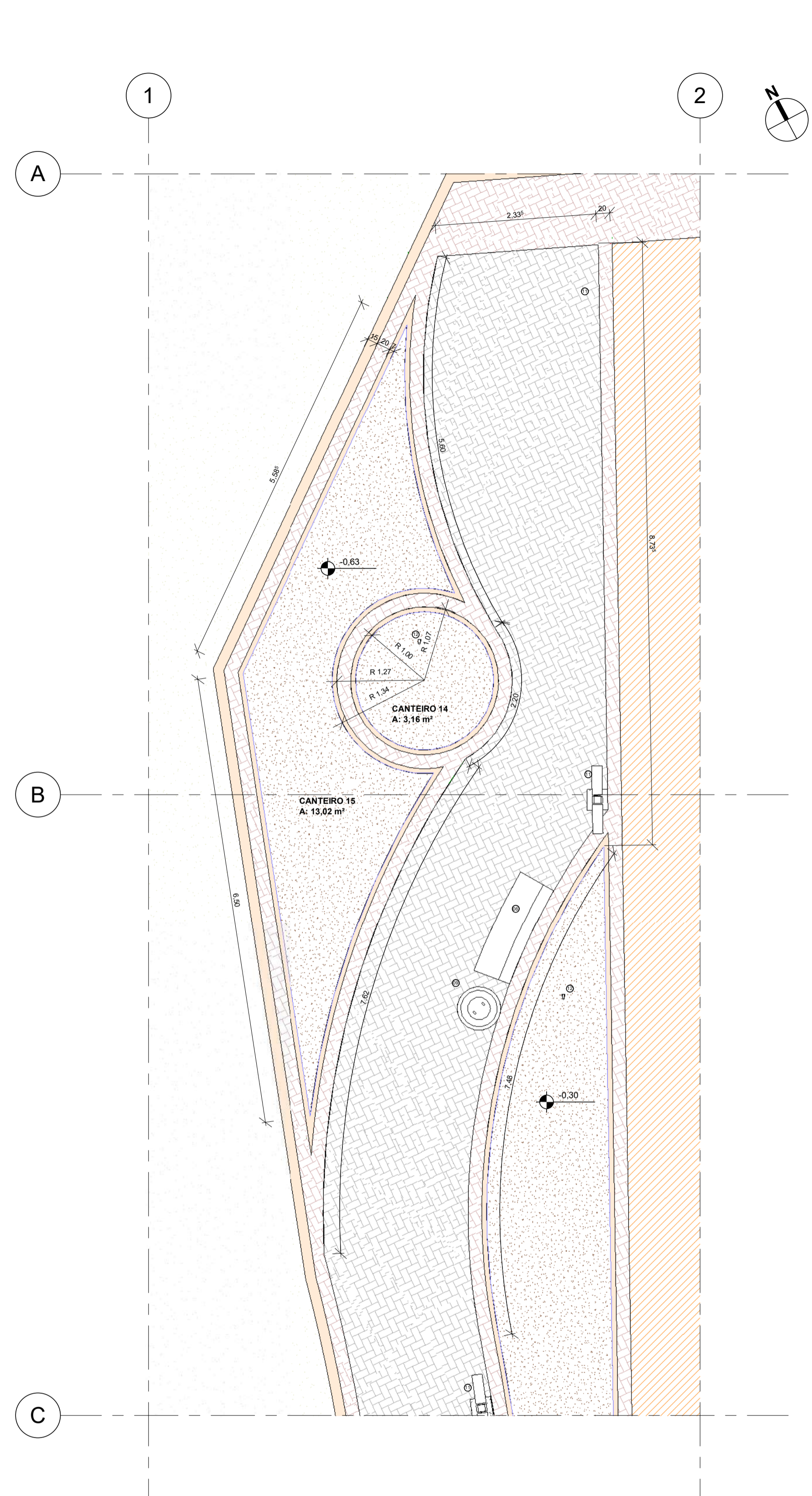

1 | PLANTA BAIXA - AMPLIAÇÃO TRECHO 01
1 : 50

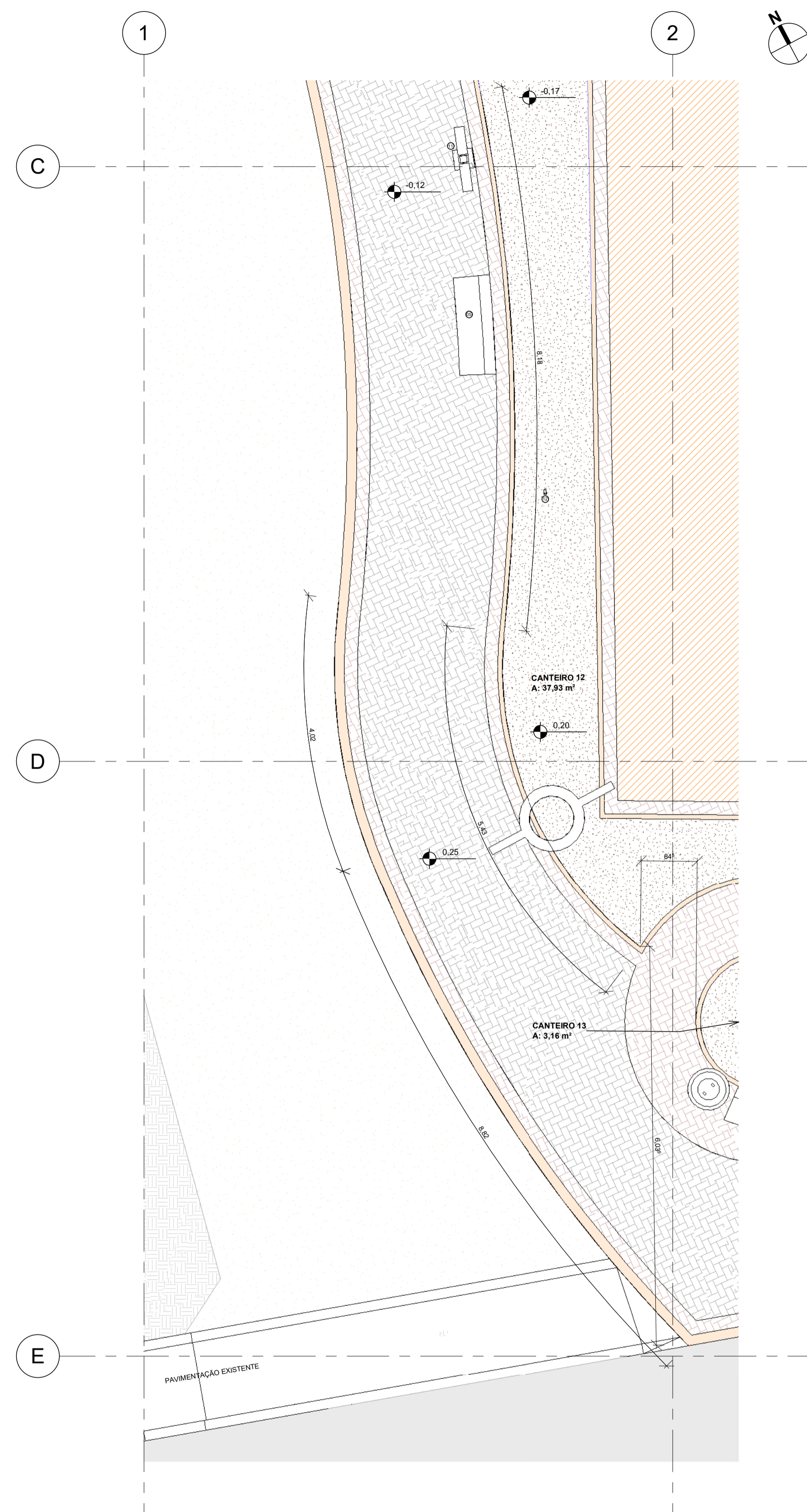

2 | PLANTA BAIXA - AMPLIAÇÃO TRECHO 02
1 : 50

QUADRO DE PISOS				
IMAGEM	LEGENDA	DESCRIÇÃO	ÁREA	PERÍMETRO
		Meio-Fio - Concreto Pré-Moldado Amarelo - 15 cm	323,82 m ²	323,82 m
		Piso - Intertravado Cinza E=4 cm	340,00 m ²	295,63 m
		Piso - Intertravado Vermelho E=4 cm	132,37 m ²	672,73 m
		Terreno Natural	190,40 m ²	250,87 m

QUADRO DE CANTEIROS		
NOME	PERÍMETRO (m)	ÁREA (m ²)
CANTERO 01	23,70	25,02 m ²
CANTERO 02	16,26	15,14 m ²
CANTERO 03	10,41	25,97 m ²
CANTERO 04	19,95	14,24 m ²
CANTERO 05	8,92	2,42 m ²
CANTERO 06	27,40	26,02 m ²
CANTERO 07	6,30	3,16 m ²
CANTERO 08	5,94	2,72 m ²
CANTERO 09	5,04	2,02 m ²
CANTERO 10	5,04	2,02 m ²
CANTERO 11	16,34	12,14 m ²
CANTERO 12	57,29	37,33 m ²
CANTERO 13	6,30	3,16 m ²
CANTERO 14	6,30	3,16 m ²
CANTERO 15	26,21	13,02 m ²

QUADRO DE MOBILIÁRIO E EQUIPAMENTOS		
COD.	DESCRIÇÃO	QUANTIDADE
01	Banco de Concreto Curvo 01 Pigmentado na Cor Amarela	1
02	Banco de Concreto Curvo 02 Pigmentado na Cor Amarela	1
03	Banco de Concreto Curvo 03 Pigmentado na Cor Amarela	1
04	Banco de Concreto Curvo 04 Pigmentado na Cor Amarela	1
05	Banco de Concreto Curvo 05 Pigmentado na Cor Amarela	1
06	Banco de Concreto Curvo 06 Pigmentado na Cor Amarela	1
07	Banco de Concreto Pigmentado na Cor Amarela	3
08	Bicicletário Em Aço Galvanizado Acabamento Esmalte Sintético Vermelho	1
09	Lixeira em Concreto Pigmentado na Cor Verde	5
10	Parque Infantil em Madeira	1
11	Poste de Iluminação Pública Acabamento Alumínio Preto	9
12	Luminária de Piso IP66	12
13	Equipamento de Ginástica - Simulador de Calvada Individual Galvanizado e Pintado	1
14	Equipamento de Ginástica - Rolação Vertical Triplo Galvanizado e Pintado	1
15	Equipamento de Ginástica - Elíptico Individual Galvanizado e Pintado	1

APROVAÇÃO:

PROPRIETÁRIO

FISCALIZAÇÃO

Roberto Brigido Coelho Nunes
ARQUITETO E URBANISTA - CAU: A248366-1

	PREFEITURA MUNICIPAL DE MILHÃ / CE CONSTRUÇÃO DE PRAÇA NO DISTRITO DE MONTE GRAVE NO MUNICÍPIO DE MILHÃ-CE	DESENHO: 01/01 PRANCHA Nº: 07/13
	PROJETO ARQUITETÔNICO AMPLIAÇÕES	
LOCAL: MILHÃ - CEARÁ	PROJETISTA: ROBERTO BRIGIDO COELHO NUNES - ARQUITETO E URBANISTA - CAU: A248366-1	ESCALA: INDICADA
PROPRIETÁRIO: PREFEITURA MUNICIPAL DE MILHÃ / CE	DESENHISTA: CÁSSIO OUTRA	DATA: ABRIL/2024
ARQUIVO: ARO_MILHÃ_PRAÇA MONTE GRAVE_EXECUTIVO_R01		

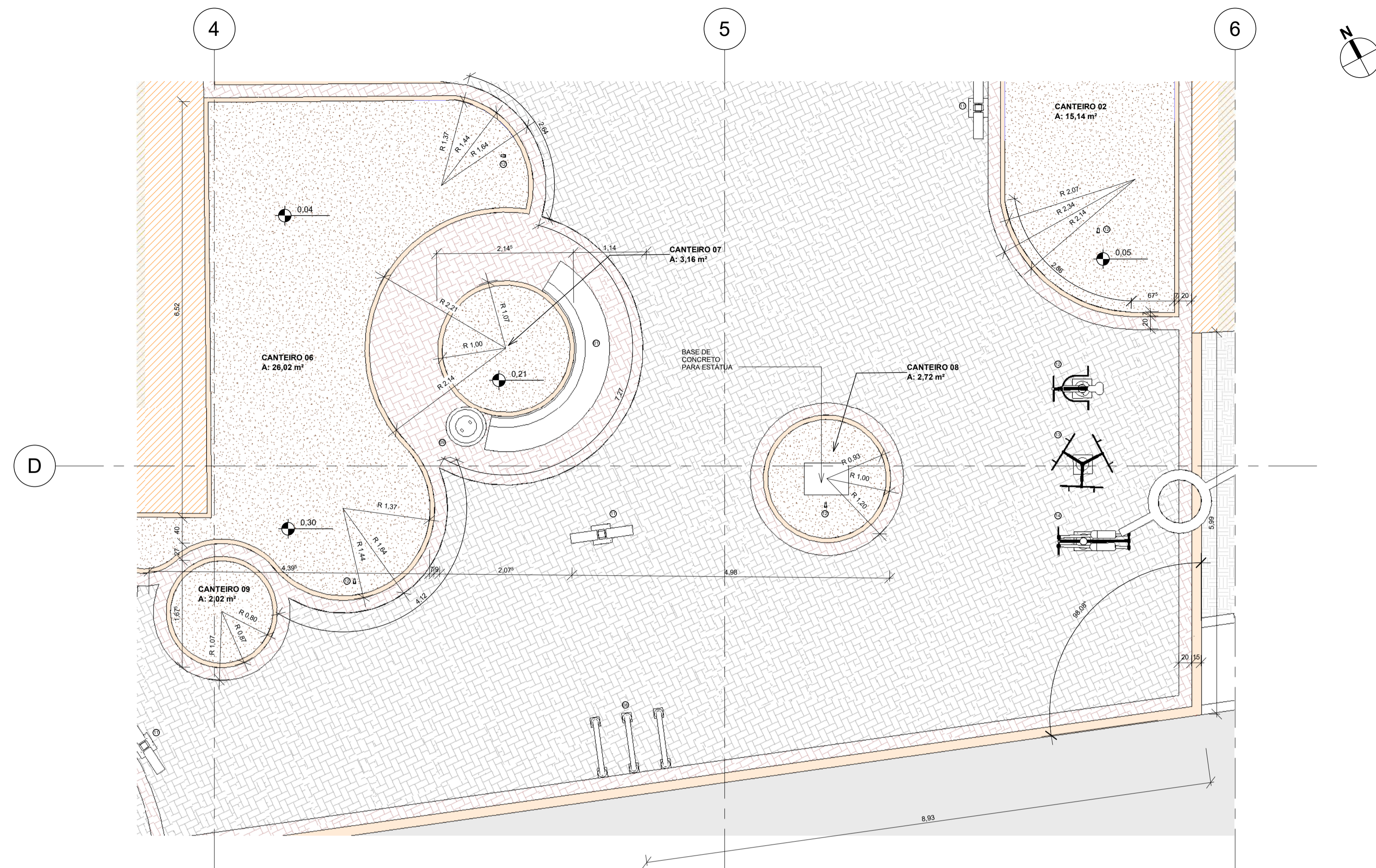

2 | PLANTA BAIXA - AMPLIAÇÃO TRECHO 04
1 : 50

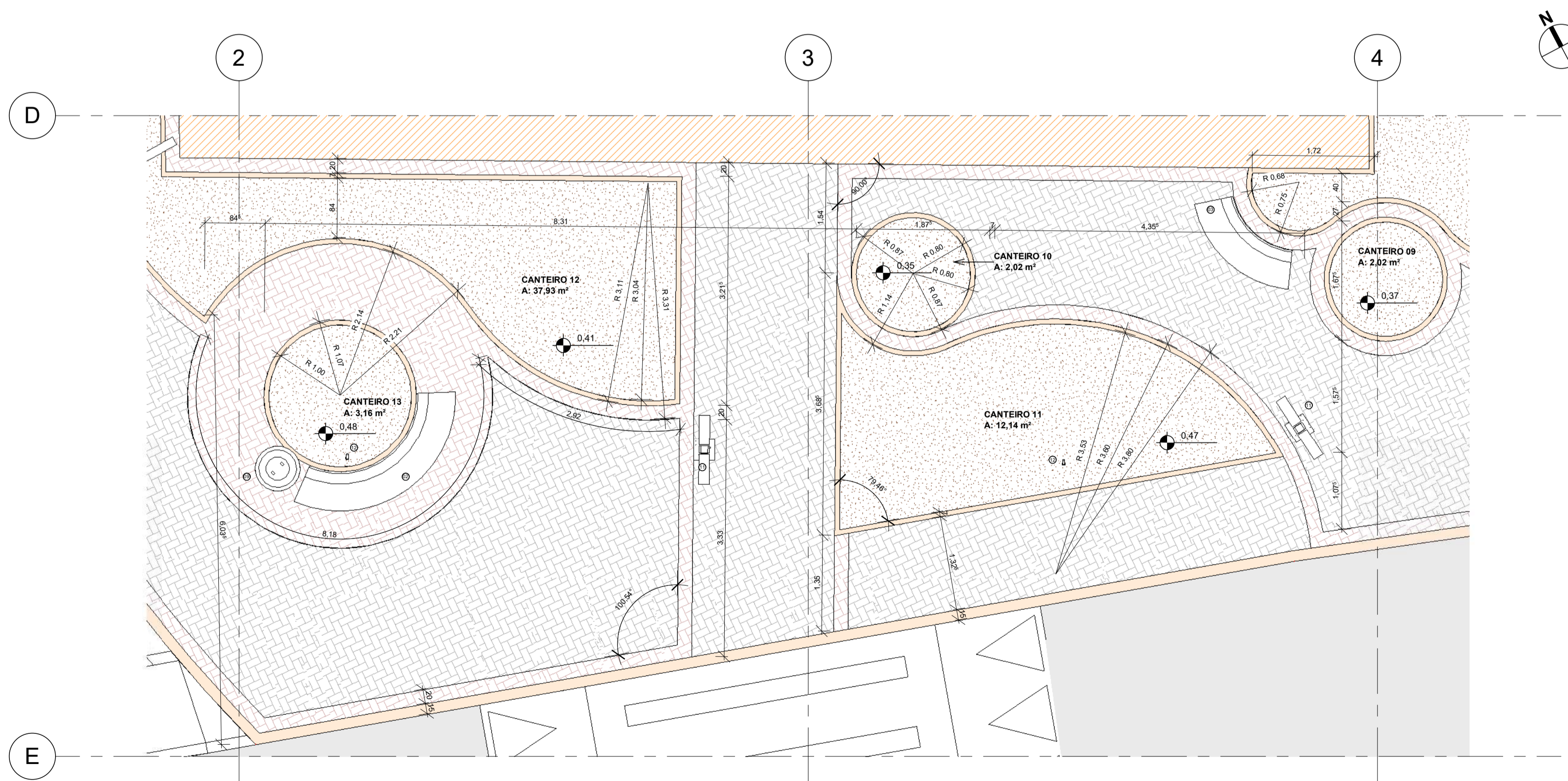

1 | PLANTA BAIXA - AMPLIAÇÃO TRECHO 03
1 : 50

QUADRO DE PISOS

IMAGEM	LEGENDA	DESCRIÇÃO	ÁREA	PERÍMETRO
		Meio-Fio - Concreto Pré-Moldado Amarelo - 15 cm	2 m ²	323,82 m
		Piso - Intertravado Cinza E=4 cm	340,00 m ²	295,63 m
		Piso - Intertravado Vermelho E=4 cm	132,37 m ²	672,73 m
		Terreno Natural	190,40 m ²	250,87 m

QUADRO DE CANTEIROS

NOME	PERÍMETRO (m)	ÁREA (m ²)
CANTEIRO 01	23,70	25,02 m ²
CANTEIRO 02	16,26	15,14 m ²
CANTEIRO 03	10,41	25,97 m ²
CANTEIRO 04	19,95	14,24 m ²
CANTEIRO 05	8,92	2,42 m ²
CANTEIRO 06	27,40	26,02 m ²
CANTEIRO 07	6,30	3,16 m ²
CANTEIRO 08	5,84	2,72 m ²
CANTEIRO 09	5,04	2,02 m ²
CANTEIRO 10	5,04	2,02 m ²
CANTEIRO 11	16,34	12,14 m ²
CANTEIRO 12	57,29	37,33 m ²
CANTEIRO 13	6,30	3,16 m ²
CANTEIRO 14	6,30	3,16 m ²
CANTEIRO 15	26,21	13,02 m ²

QUADRO DE MOBILIÁRIO E EQUIPAMENTOS

COD.	DESCRIÇÃO	QUANTIDADE
01	Banco de Concreto Curvo 01 Pigmentado na Cor Amarela	1
02	Banco de Concreto Curvo 02 Pigmentado na Cor Amarela	1
03	Banco de Concreto Curvo 03 Pigmentado na Cor Amarela	1
04	Banco de Concreto Curvo 04 Pigmentado na Cor Amarela	1
05	Banco de Concreto Curvo 05 Pigmentado na Cor Amarela	1
06	Banco de Concreto Curvo 06 Pigmentado na Cor Amarela	1
07	Banco de Concreto Pigmentado na Cor Amarela	3
08	Bicicletário Em Aço Galvanizado Acabamento Esmalte Sintético Vermelho	1
09	Lixeira em Concreto Pigmentado na Cor Verde	5
10	Parque Infantil em Madeira	1
11	Poste de Iluminação Pública Acabamento Alumínio Preto	9
12	Equipamento de Ginástica - Simulador de Calvada Individual Galvanizado e Pintado	12
14	Equipamento de Ginástica - Rotação Vertical Triplo Galvanizado e Pintado	1
15	Equipamento de Ginástica - Elíptico Individual Galvanizado e Pintado	1

APROVAÇÃO:

PROPRIETÁRIO _____ FISCALIZAÇÃO _____

Roberto Brigido Coelho Nunes
ROBERTO BRIGIDO COELHO NUNES
ARQUITETO E URBANISTA - CAU: A248366-1



PREFEITURA MUNICIPAL DE MILHÁ / CE
CONSTRUÇÃO DE PRAÇA NO DISTRITO DE MONTE GRAVE NO MUNICÍPIO DE MILHÁ-CE

PROJETO ARQUITETÔNICO
AMPLIAÇÕES

LOCAL:	MILHÁ - CEARÁ	DESENHO:	01/01	PRANCHA Nº:	08 / 13
PROJETISTA:	ROBERTO BRIGIDO COELHO NUNES - ARQUITETO E URBANISTA - CAU: A248366-1	ESCALA:			
PROPRIETÁRIO:	PREFEITURA MUNICIPAL DE MILHÁ / CE	INDICADA:			
DESENHISTA:	CÁSSIO OUTRA	DATA:			
ARQUIVO:	ARO_MILHA_PRAÇA MONTE GRAVE_EXECUTIVO_R01	ABRIL/2024			



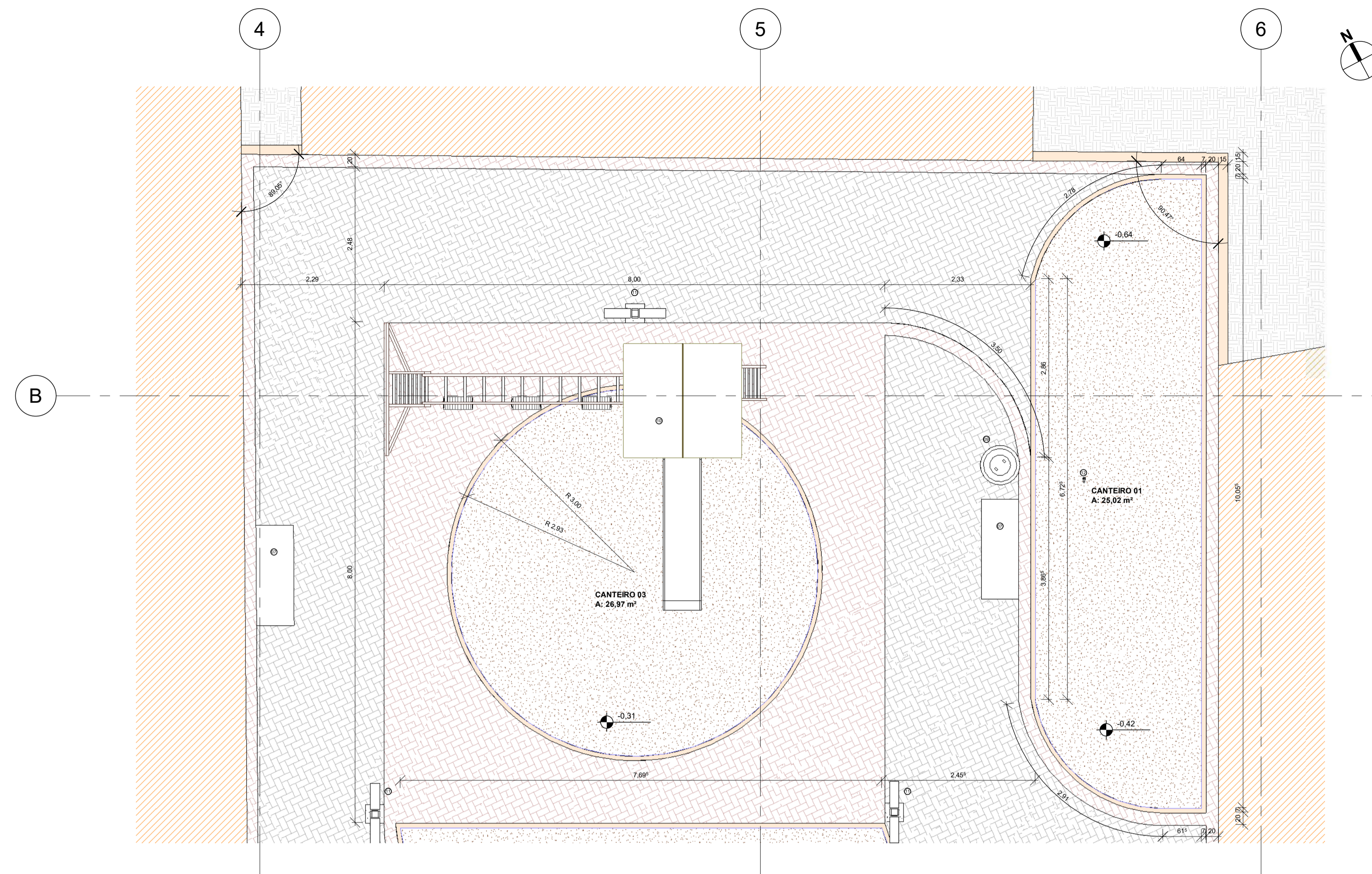

2 | PLANTA BAIXA - AMPLIAÇÃO TRECHO 06
1:50

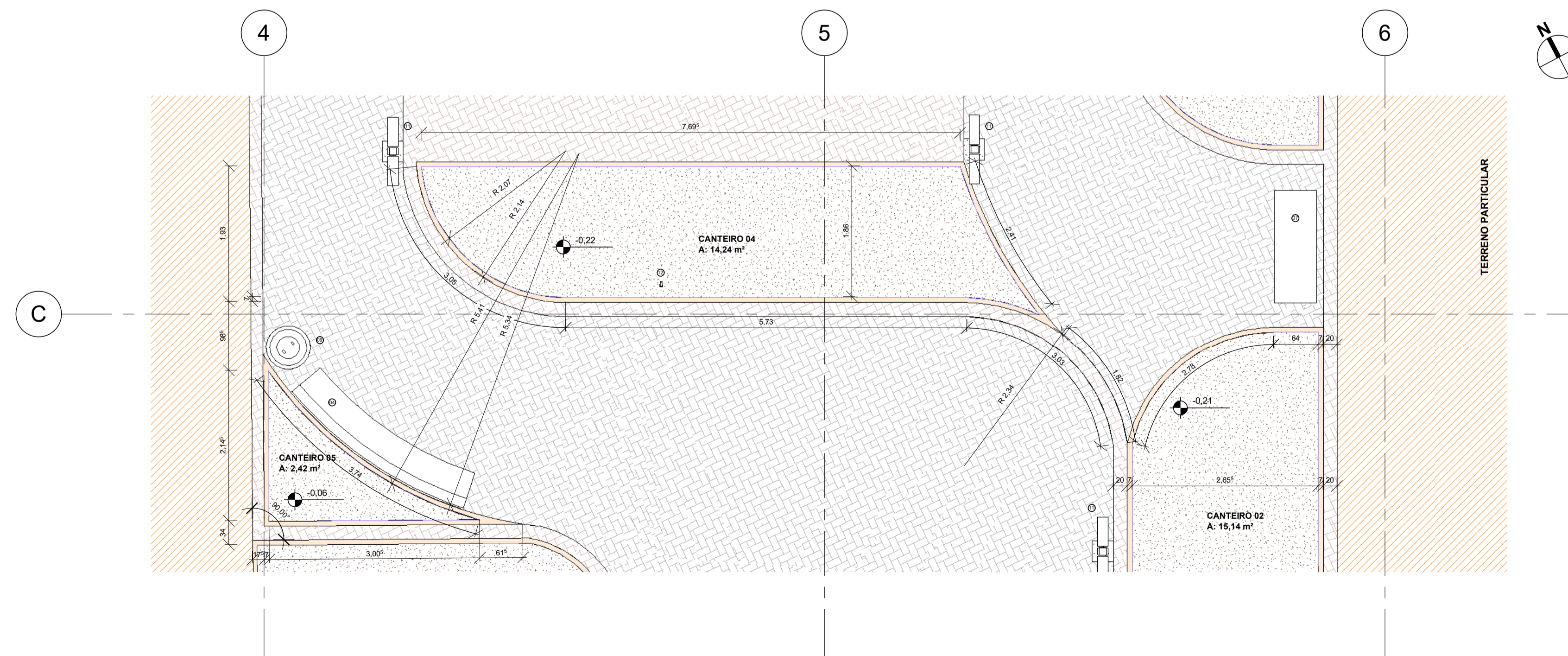

1 | PLANTA BAIXA - AMPLIAÇÃO TRECHO 05
1:50

QUADRO DE PISOS

IMAGEM	LEGENDA	DESCRIÇÃO	ÁREA	PERÍMETRO
		Meio-Fio - Concreto Pré-Moldado Amarelo - 15 cm	323,82 m ²	323,82 m
		Piso - Intertravado Cinza E=4 cm	340,00 m ²	295,63 m
		Piso - Intertravado Vermelho E=4 cm	132,37 m ²	672,73 m
		Terreno Natural	190,40 m ²	250,87 m

QUADRO DE CANTEIROS

NOME	PERÍMETRO (m)	ÁREA (m ²)
CANTEIRO 01	23,70	25,02 m ²
CANTEIRO 02	16,26	15,14 m ²
CANTEIRO 03	10,41	25,97 m ²
CANTEIRO 04	19,95	14,24 m ²
CANTEIRO 05	8,92	2,42 m ²
CANTEIRO 06	27,40	26,02 m ²
CANTEIRO 07	6,30	3,16 m ²
CANTEIRO 08	5,84	2,72 m ²
CANTEIRO 09	5,04	2,02 m ²
CANTEIRO 10	5,04	2,02 m ²
CANTEIRO 11	16,34	12,14 m ²
CANTEIRO 12	57,29	37,33 m ²
CANTEIRO 13	6,30	3,16 m ²
CANTEIRO 14	6,30	3,16 m ²
CANTEIRO 15	26,21	13,02 m ²

QUADRO DE MOBILIÁRIO E EQUIPAMENTOS

COD.	DESCRIÇÃO	QUANTIDADE
01	Banco de Concreto Curvo 01 Pigmentado na Cor Amarela	1
02	Banco de Concreto Curvo 02 Pigmentado na Cor Amarela	1
03	Banco de Concreto Curvo 03 Pigmentado na Cor Amarela	1
04	Banco de Concreto Curvo 04 Pigmentado na Cor Amarela	1
05	Banco de Concreto Curvo 05 Pigmentado na Cor Amarela	1
06	Banco de Concreto Curvo 06 Pigmentado na Cor Amarela	3
07	Banco de Concreto Pigmentado na Cor Amarela	1
08	Bicicletário Em Aço Galvanizado Acabamento Esmalte Sintético Vermelho	1
09	Lixeira em Concreto Pigmentado na Cor Verde	5
10	Parque Infantil em Madeira	1
11	Poste de Iluminação Pública Acabamento Alumínio Preto	9
12	Luminária de Piso IP66	12
13	Equipamento de Ginástica - Simulador de Calçada Individual Galvanizado e Pintado	1
14	Equipamento de Ginástica - Rolagem Vertical Triplo Galvanizado e Pintado	1
15	Equipamento de Ginástica - Elíptico Individual Galvanizado e Pintado	1

APROVAÇÃO:

PROPRIETÁRIO: _____ FISCALIZAÇÃO: _____

ROBERTO BRIGIDO COELHO NUNES
 ARQUITETO E URBANISTA - CAU: A248366-1

JOTA BARROS PROJETOS
 Rua Manoel de Barros, 100 - Centro - Milhã - CE
 Fone: (85) 3333-1111
 E-mail: contato@jotabarrosprojetos.com.br
 www.jotabarrosprojetos.com.br

PREFEITURA MUNICIPAL DE MILHÃ / CE
 CONSTRUÇÃO DE PRAÇA NO DISTRITO DE MONTE GRAVE NO MUNICÍPIO DE MILHÃ-CE
 PROJETO ARQUITETÔNICO
 AMPLIAÇÕES

DESENHO: 01/01 PRANCHAS: 09/13

LOCAL:	MILHÃ - CEARÁ	ESCALA:	
PROJETISTA:	ROBERTO BRIGIDO COELHO NUNES - ARQUITETO E URBANISTA - CAU: A248366-1	INDICADA:	
PROPRIETÁRIO:	PREFEITURA MUNICIPAL DE MILHÃ / CE	DATA:	
DESENHISTA:	CÁSSIO OUTRA	ARQUIVO:	ABRIL/2024



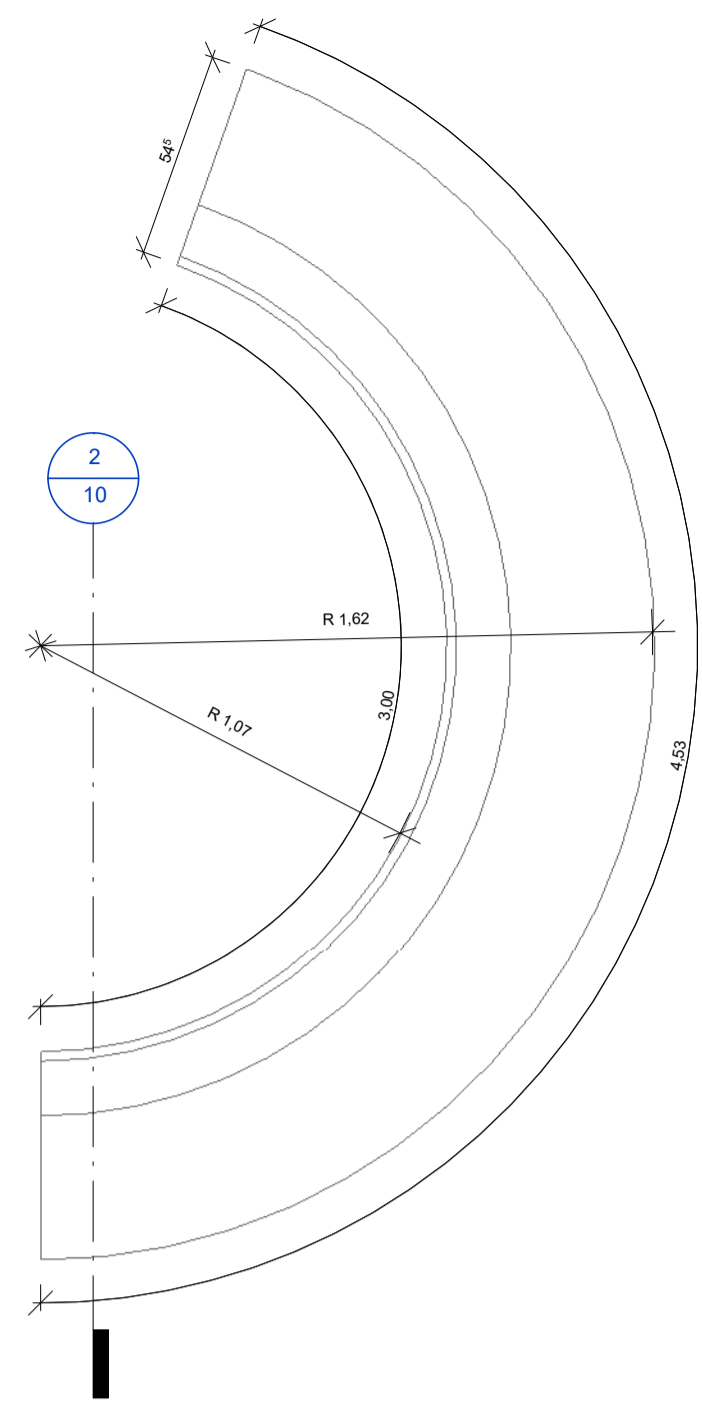

1 | PLANTA BAIXA - Banco de Concreto Curvo 01
1 : 20

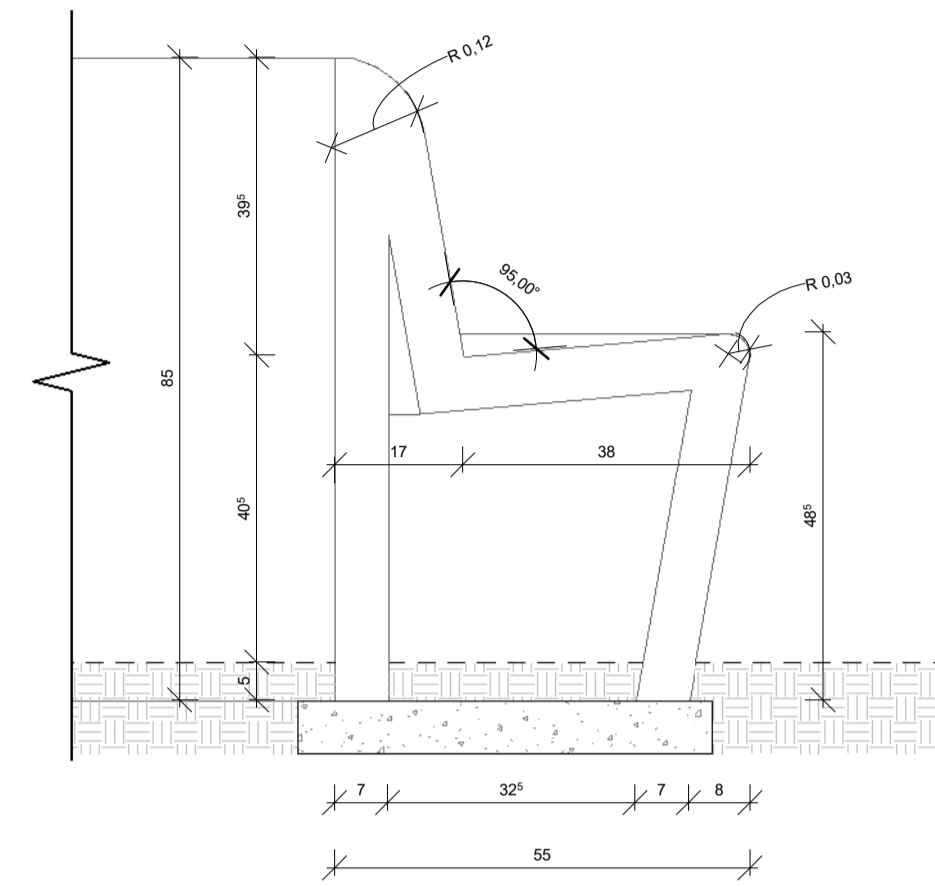

2 | CORTE - Banco de Concreto Curvo 01
1 : 10

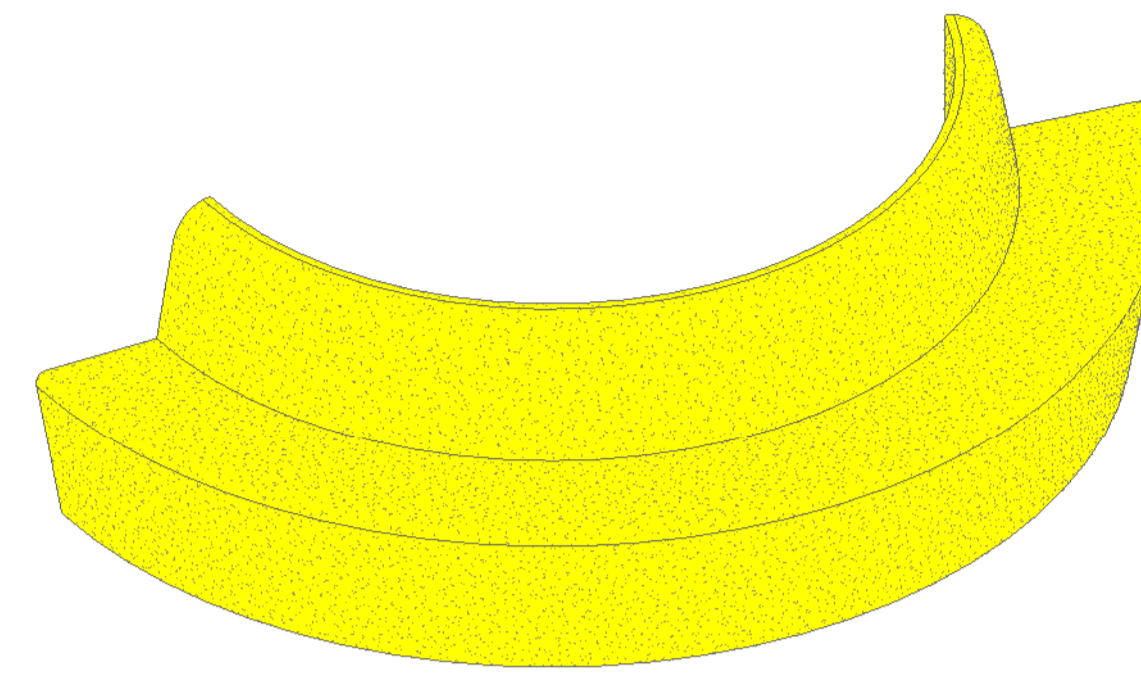

3 | PERSPECTIVA - Banco de Concreto Curvo 01

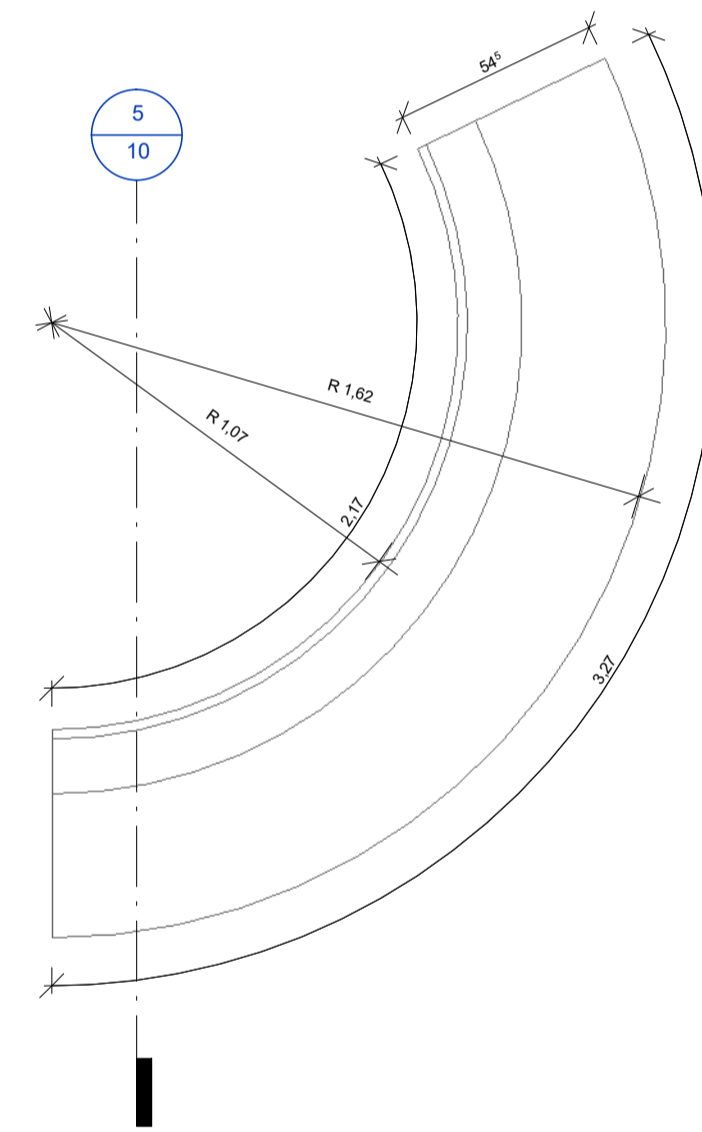

4 | PLANTA BAIXA - Banco de Concreto Curvo 02
1 : 20

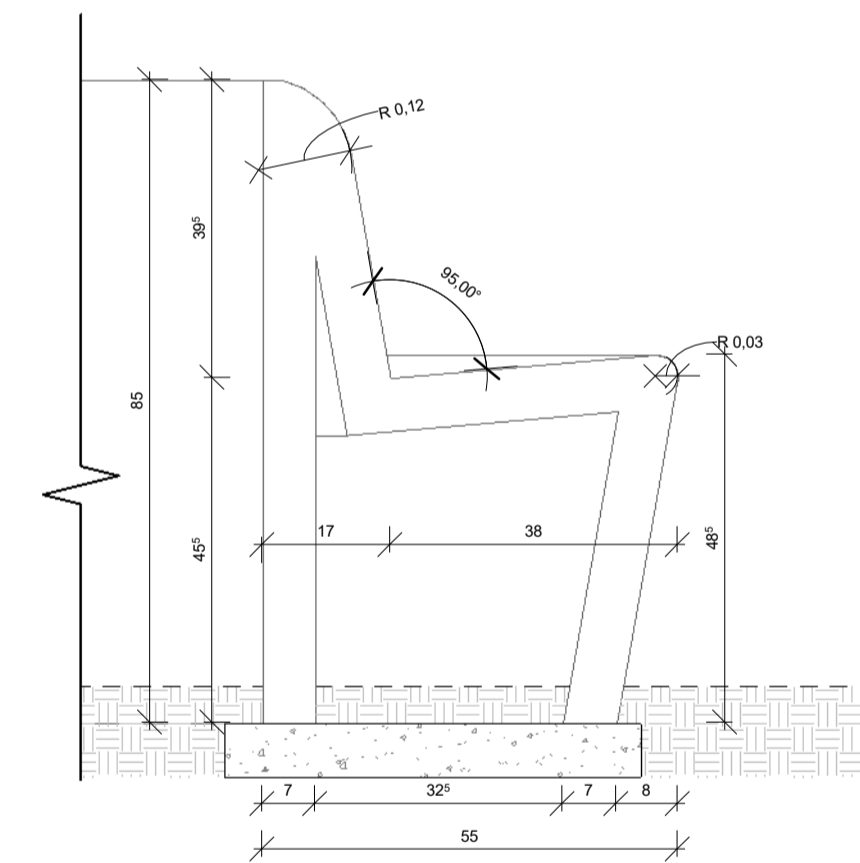

5 | CORTE - Banco de Concreto Curvo 02
1 : 10

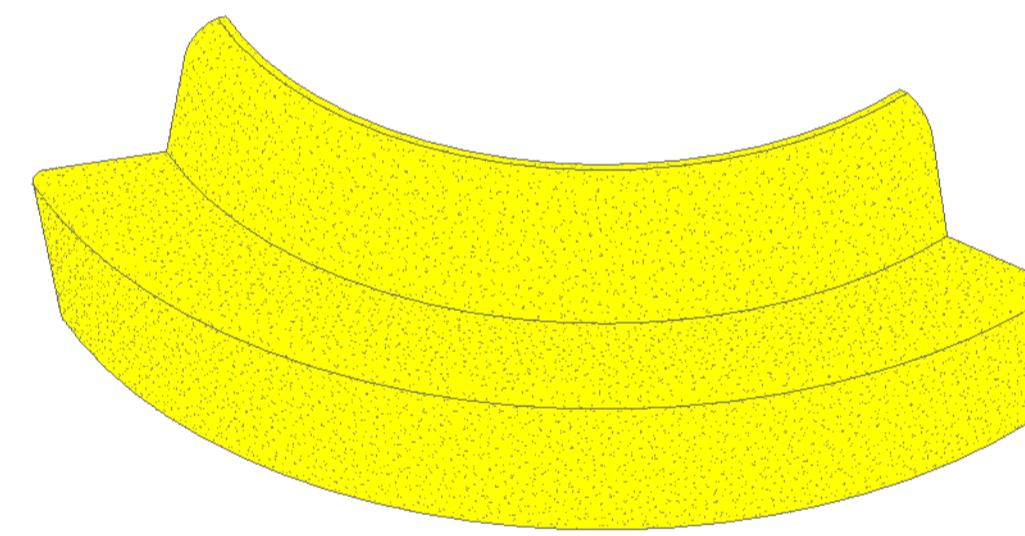

6 | PERSPECTIVA - Banco de Concreto Curvo 02

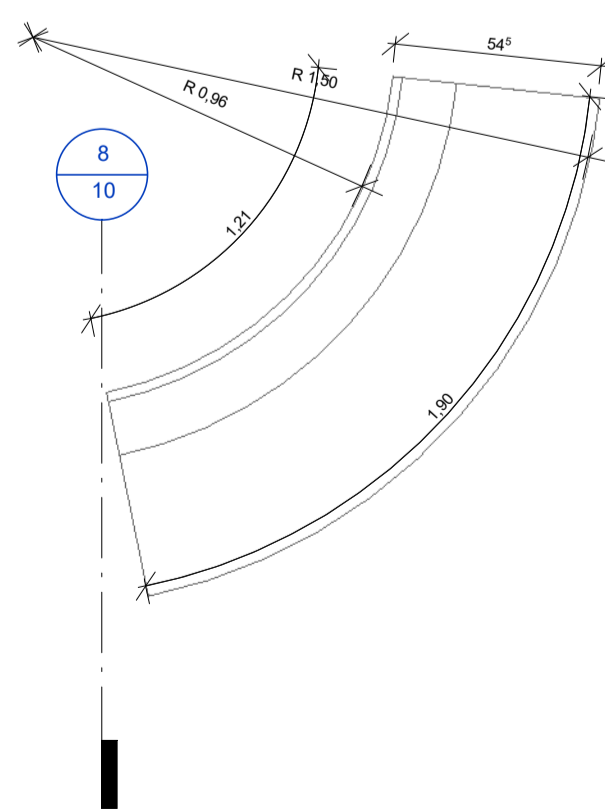

7 | PLANTA BAIXA - Banco de Concreto Curvo 03
1 : 20

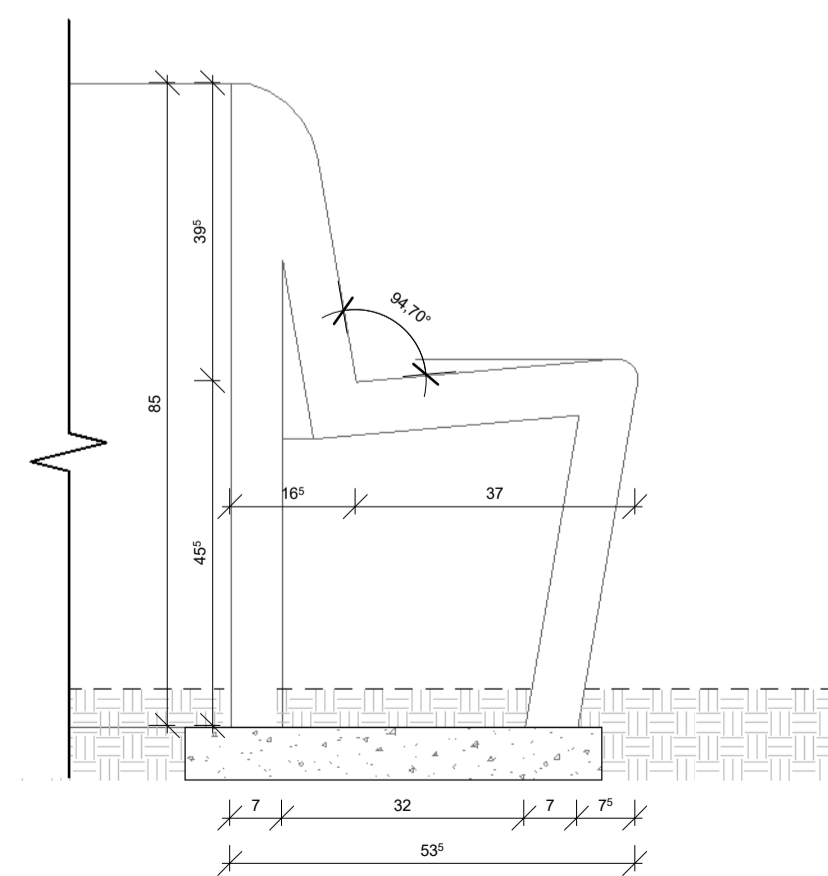

8 | CORTE - Banco de Concreto Curvo 03
1 : 10

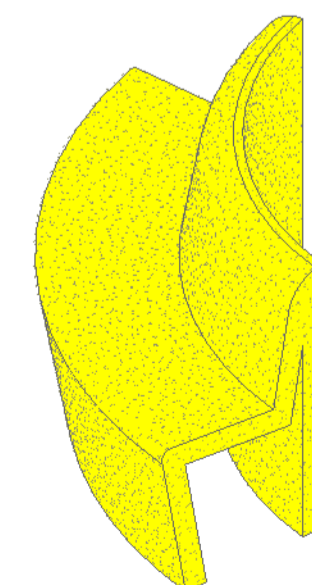

9 | PERSPECTIVA - Banco de Concreto Curvo 03

Bancos de Concreto Curvo

Descrição	Vol. de Concreto
Banco de Concreto Curvo 01 Pigmentado na Cor Amarela	0,50 m³
Banco de Concreto Curvo 02 Pigmentado na Cor Amarela	0,36 m³
Banco de Concreto Curvo 03 Pigmentado na Cor Amarela	0,21 m³
Banco de Concreto Curvo 04 Pigmentado na Cor Amarela	0,42 m³
Banco de Concreto Curvo 05 Pigmentado na Cor Amarela	0,21 m³
Banco de Concreto Curvo 06 Pigmentado na Cor Amarela	0,22 m³

APROVAÇÃO:

PROPRIETÁRIO: _____ FISCALIZAÇÃO: _____



 ROBERTO BRIGIDO COELHO NUNES
 ARQUITETO E URBANISTA - CAU: A248366-1

JOTA BARROS PROJETOS
 Rua Manoel de Barros, 100 - Fátima
 CEP: 01100-000 - São Paulo, SP
 Fone: (11) 3082-0000
 www.jotabarros.com.br

PREFEITURA MUNICIPAL DE MILHÃ / CE
 CONSTRUÇÃO DE PRAÇA NO DISTRITO DE MONTE GRAVE NO MUNICÍPIO DE MILHÃ-CE
 PROJETO ARQUITETÔNICO
 DETALHES DE MOBILIÁRIOS

LOCAL:	MILHÃ - CEARÁ	ESCALA:	
PROJETISTA:	ROBERTO BRIGIDO COELHO NUNES - ARQUITETO E URBANISTA - CAU: A248366-1	INDICADA:	
PROPRIETÁRIO:	PREFEITURA MUNICIPAL DE MILHÃ / CE	DATA:	
DESENHISTA:	CÁSSIO OUTRA	ARQUIVO:	ABRIL/2024
ARQUIVO:	ARO_MILHA_PRAÇA MONTE GRAVE_EXECUTIVO_R01		

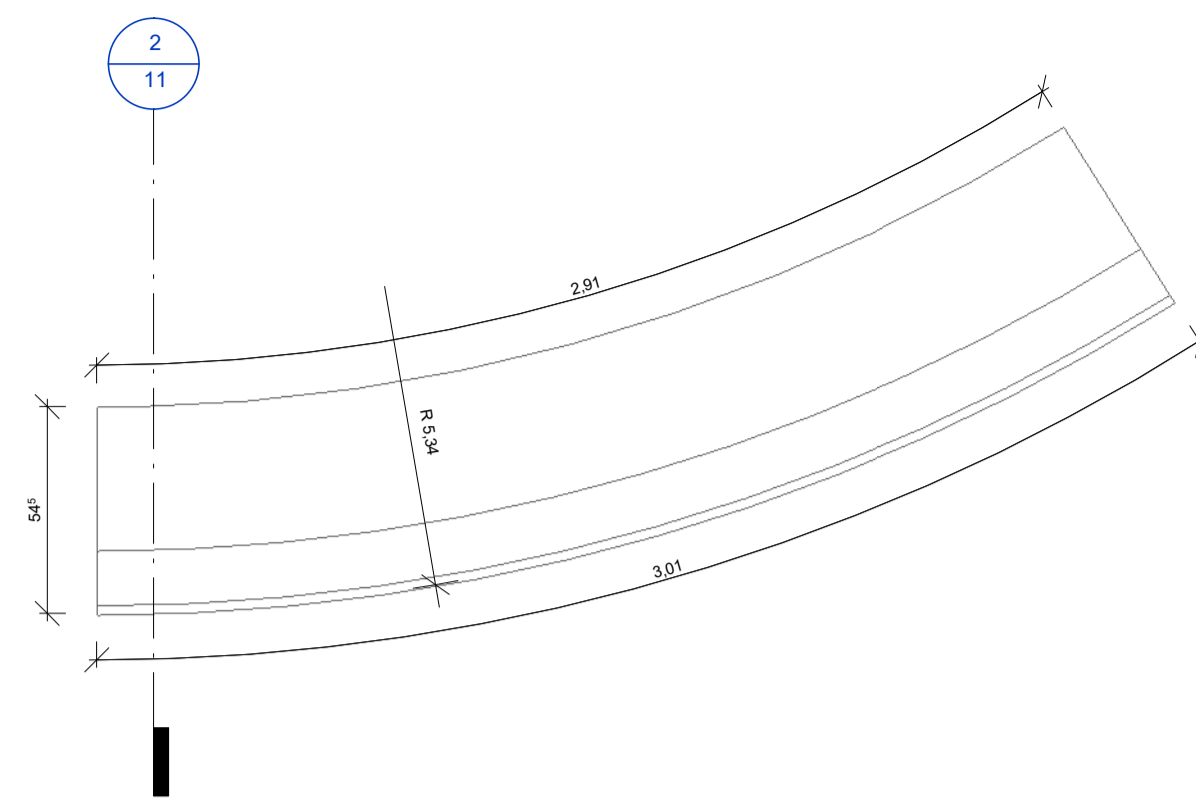



1 | PLANTA BAIXA - Banco de Concreto Curvo 04
1:20

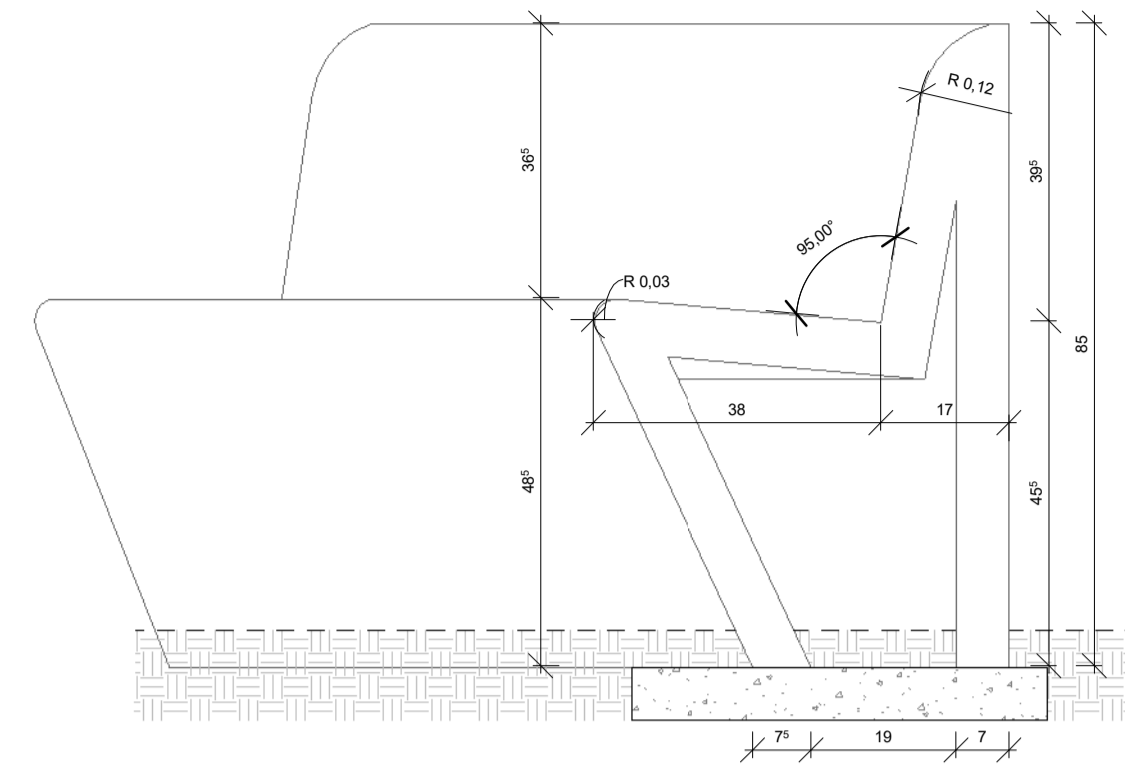

2 | CORTE - Banco de Concreto Curvo 04
1:10

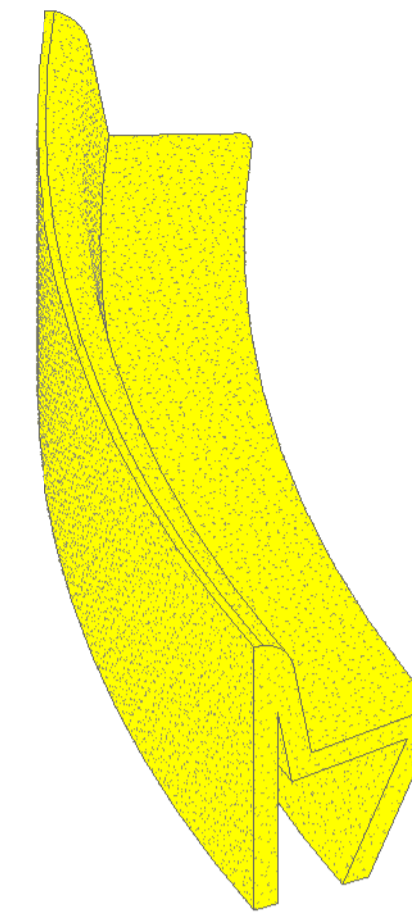

3 | PERSPECTIVA - Banco de Concreto Curvo 04

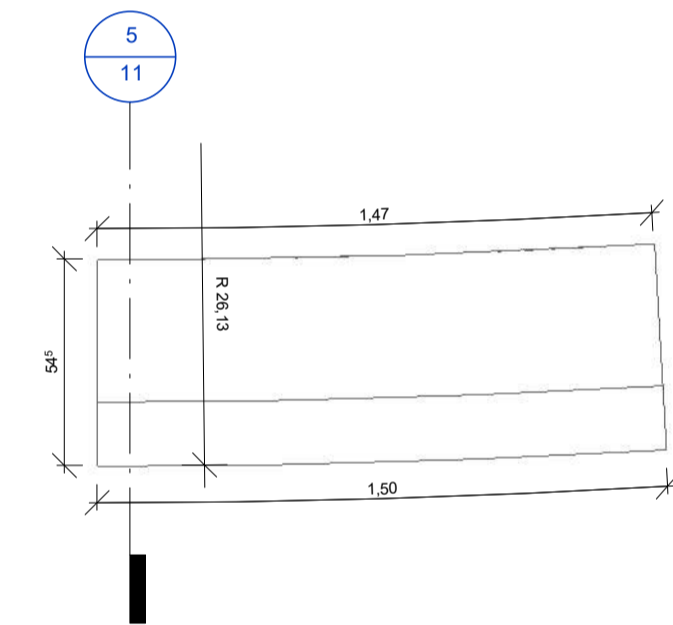

4 | PLANTA BAIXA - Banco de Concreto Curvo 05
1:20

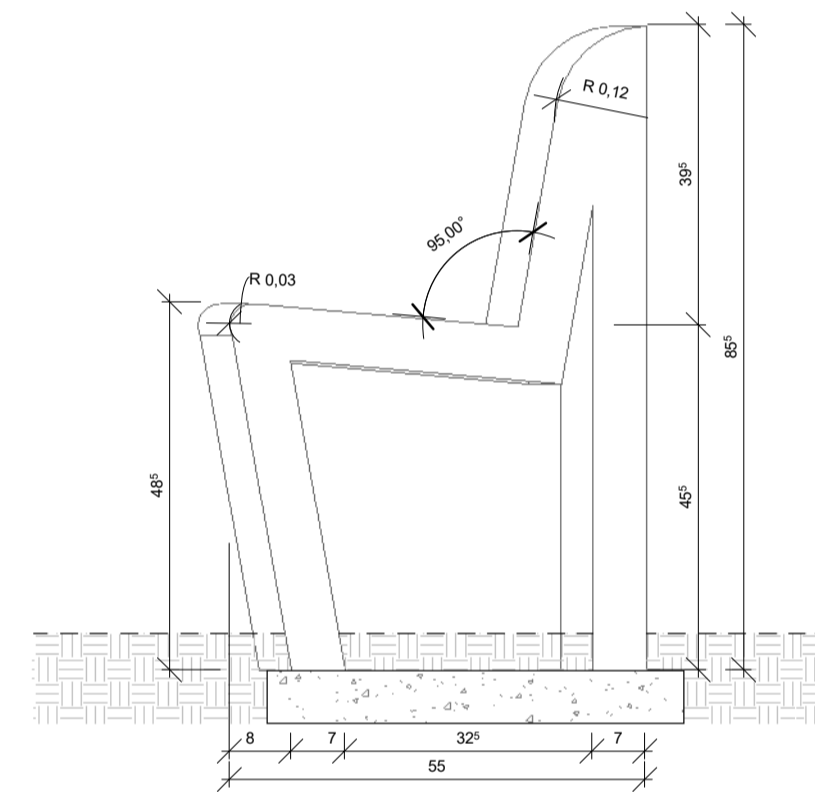

5 | CORTE - Banco de Concreto Curvo 05
1:10

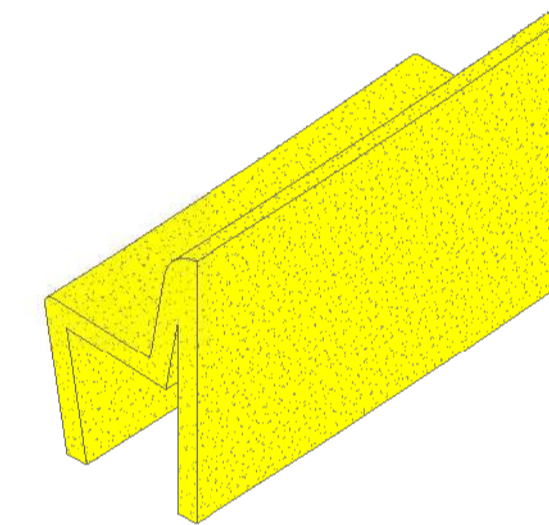

6 | PERSPECTIVA - Banco de Concreto Curvo 05

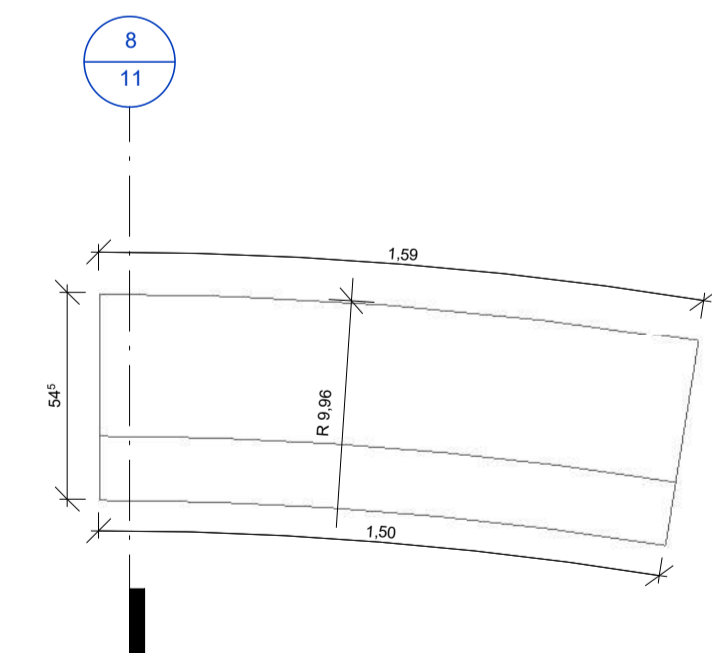

7 | PLANTA BAIXA - Banco de Concreto Curvo 06
1:20

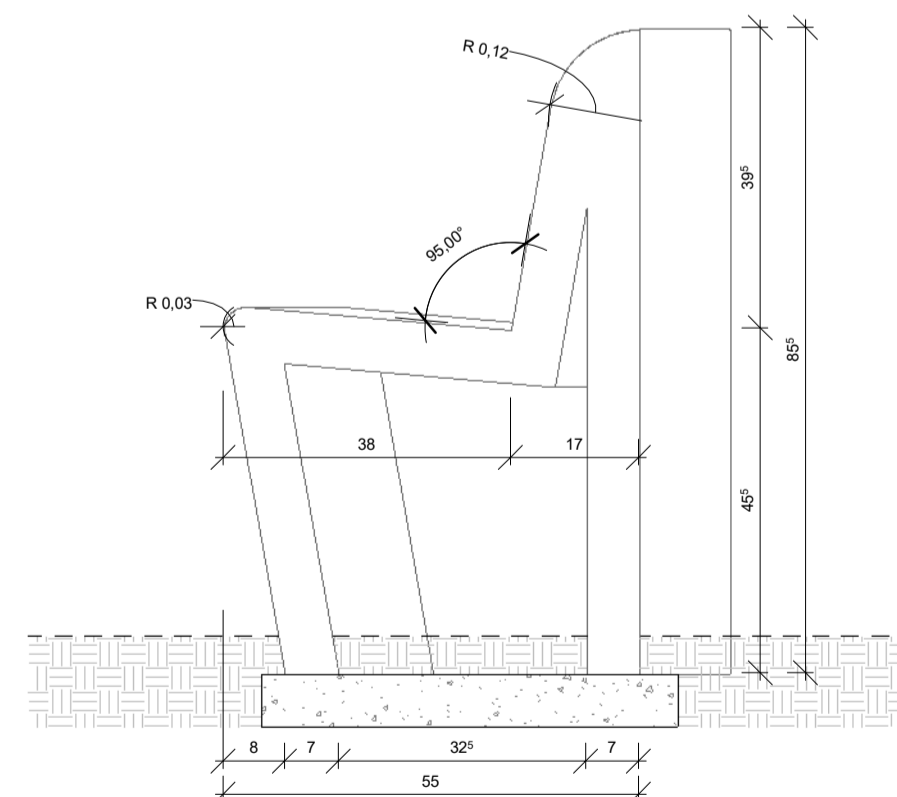

8 | CORTE - Banco de Concreto Curvo 06
1:10

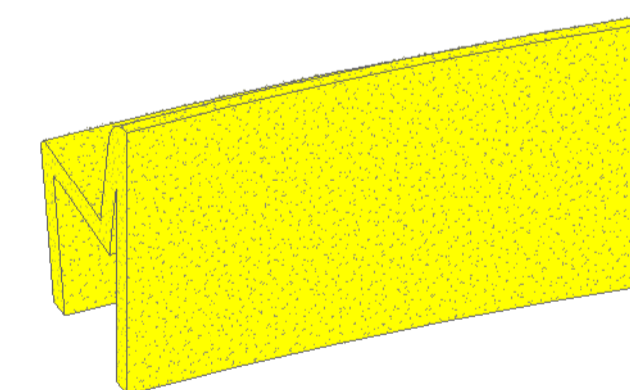

9 | PERSPECTIVA - Banco de Concreto Curvo 06

Bancos de Concreto Curvo

Descrição	Vol. de Concreto
Banco de Concreto Curvo 01 Pigmentado na Cor Amarela	0,50 m³
Banco de Concreto Curvo 02 Pigmentado na Cor Amarela	0,36 m³
Banco de Concreto Curvo 03 Pigmentado na Cor Amarela	0,21 m³
Banco de Concreto Curvo 04 Pigmentado na Cor Amarela	0,42 m³
Banco de Concreto Curvo 05 Pigmentado na Cor Amarela	0,21 m³
Banco de Concreto Curvo 06 Pigmentado na Cor Amarela	0,22 m³

APROVAÇÃO:

PROPRIETÁRIO	FISCALIZAÇÃO
 Roberto Brigido Coelho Nunes Arquiteto e Urbanista - CAU: A248366-1	

	PREFEITURA MUNICIPAL DE MILHÁ / CE	DESENHO:	PRANCHA Nº
	CONSTRUÇÃO DE PRAÇA NO DISTRITO DE MONTE GRAVE NO MUNICÍPIO DE MILHÁ-CE	01/01	11/ 13
PROJETO ARQUITETÔNICO DETALHES DE MOBILIÁRIOS			

LOCAL:	MILHÁ - CEARÁ	ESCALA:	
PROJETISTA:	ROBERTO BRIGIDO COELHO NUNES - ARQUITETO E URBANISTA - CAU: A248366-1	INDICADA:	
PROPRIETÁRIO:	PREFEITURA MUNICIPAL DE MILHÁ / CE	DATA:	
DESENHISTA:	CÁSSIO DUTRA	ARQUIVO:	ABRIL/2024
ARQUIVO:	ARO_MILHÁ_PRAÇA MONTE GRAVE_EXECUTIVO_R01		



2
12

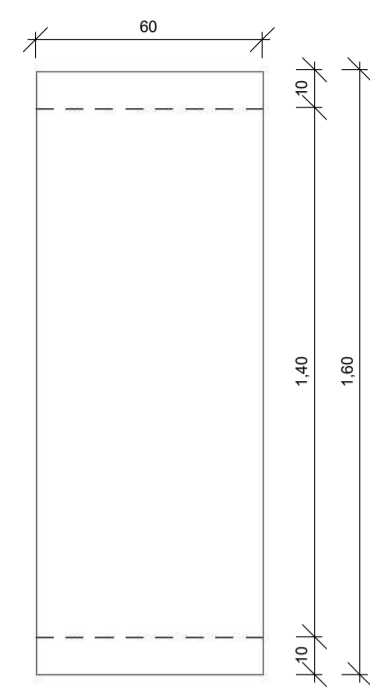

1 | PLANTA BAIXA - Banco de Concreto Reto
1 : 20

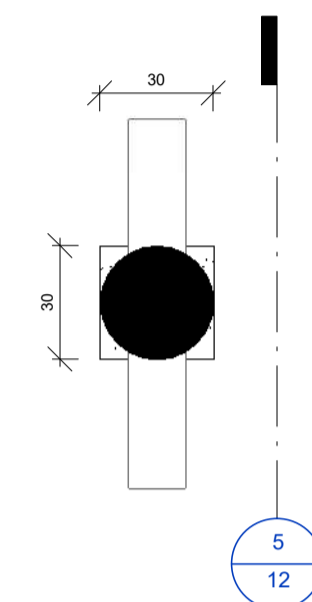

4 | PLANTA BAIXA - Poste de Iluminação
1 : 20

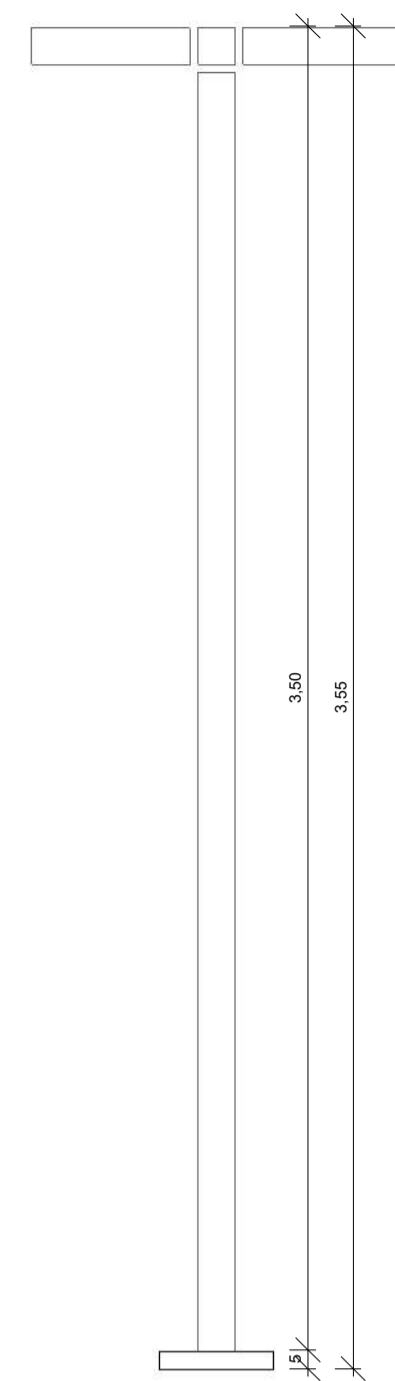

5 | VISTA - Poste de Iluminação
1 : 20

6 | PERSPECTIVA - Poste de Iluminação

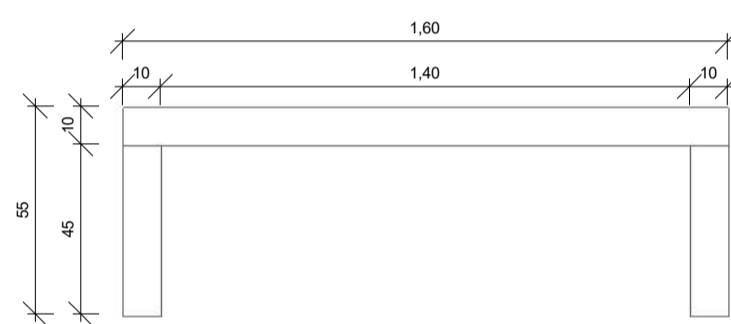

2 | VISTA - Banco de Concreto Reto
1 : 20

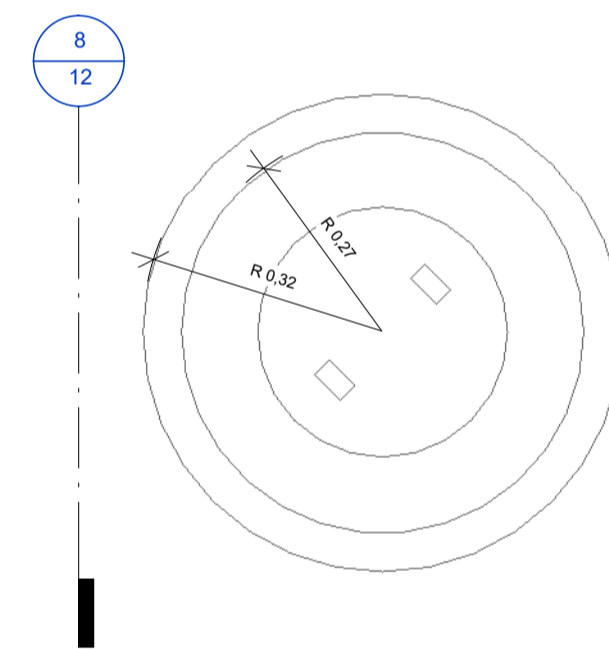

7 | PLANTA BAIXA - Lixeira de Concreto
1 : 10

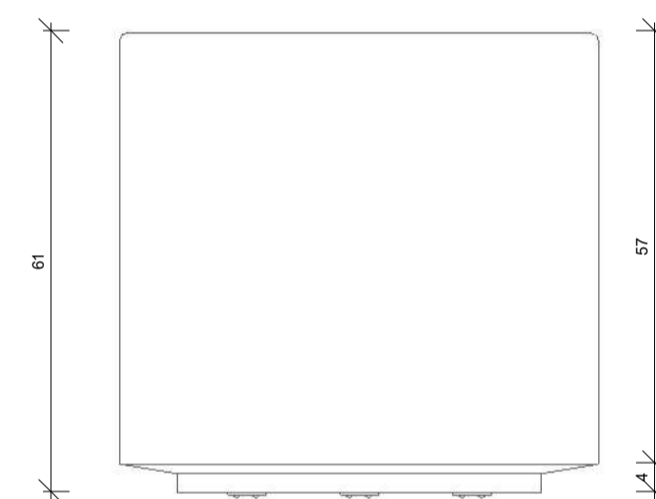

8 | VISTA - Lixeira de Concreto
1 : 10

9 | PERSPECTIVA - Lixeira de Concreto

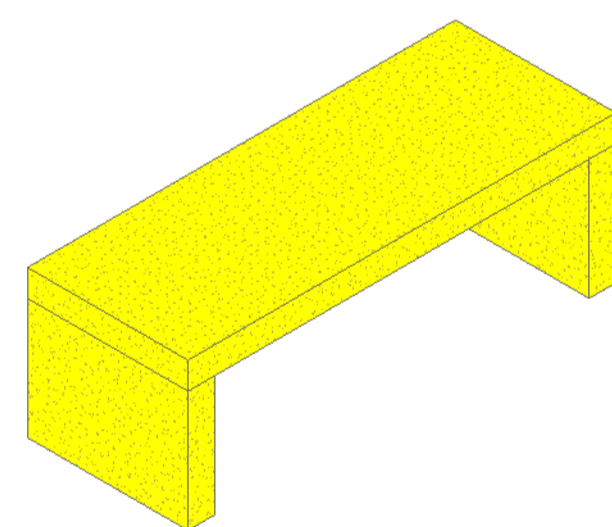

3 | PERSPECTIVA - Banco de Concreto Reto

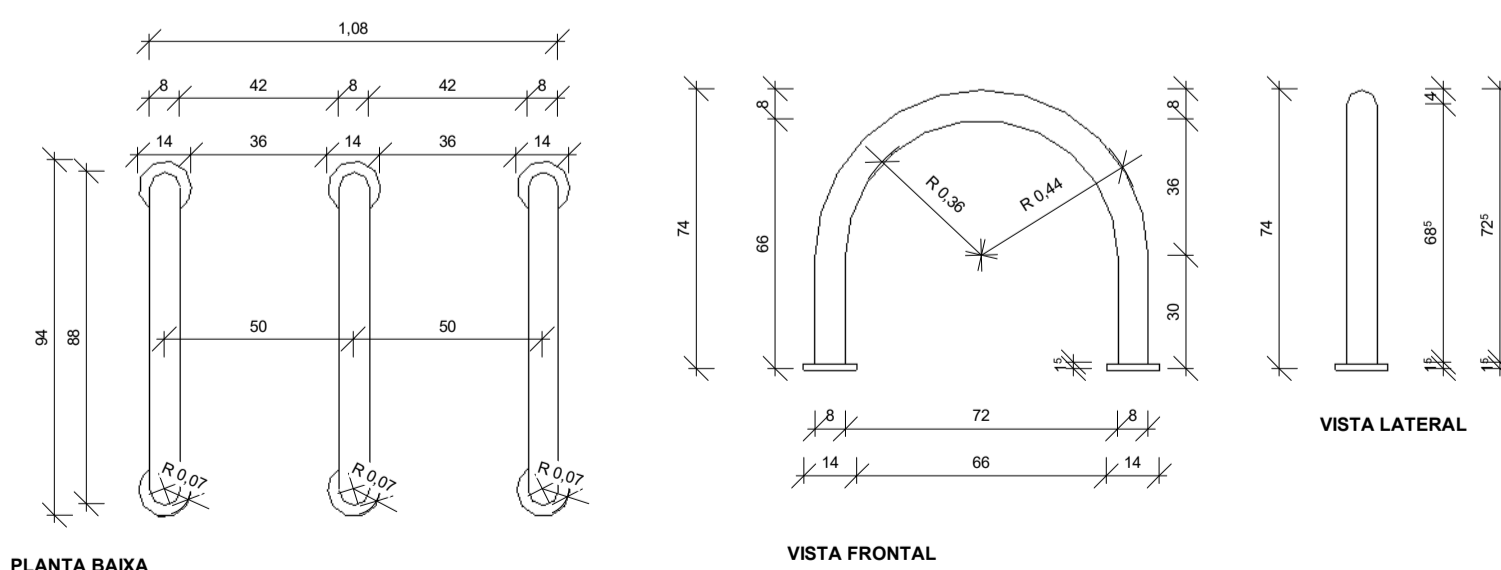

DET. BICICLETARIO EM AÇO
1 : 20

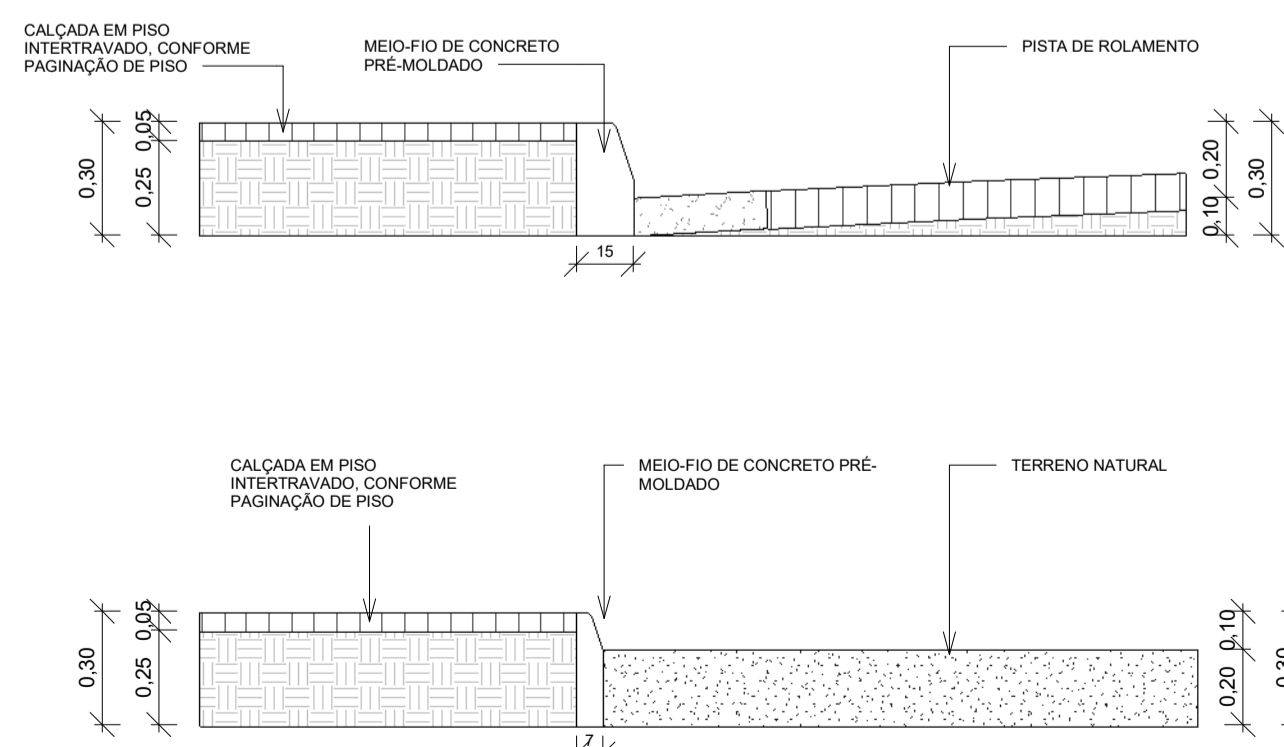

DET. MEIO-FIO
1 : 20

APROVAÇÃO:	
PROPRIETÁRIO	FISCALIZAÇÃO
 ROBERTO BRIGIDO COELHO NUNES ARQUITETO E URBANISTA - CAU: A248366-1	
LOCAL:	MILHÁ - CEARÁ
PROJETISTA:	ROBERTO BRIGIDO COELHO NUNES - ARQUITETO E URBANISTA - CAU: A248366-1
PROPRIETÁRIO:	PREFEITURA MUNICIPAL DE MILHÁ / CE
DESENHISTA:	CÁSSIO OUTRA
ARQUIVO:	ARO_MILHÁ_PRAÇA MONTE GRAVE_EXECUTIVO_R01
ESCALA:	INDICADA
DATA:	ABRIL/2024
CONSTRUÇÃO DE PRAÇA NO DISTRITO DE MONTE GRAVE NO MUNICÍPIO DE MILHÁ-CE PROJETO ARQUITETÔNICO DETALHES DE MOBILIÁRIOS	
	
	