

1 | PLANTA GERAL DE IMPLANTAÇÃO  
1 : 300

MAPA DE LOCALIZAÇÃO DO TERRENO



APROVAÇÃO:

PROPRIETÁRIO \_\_\_\_\_ FISCALIZAÇÃO \_\_\_\_\_

PROJETISTA: *Roberto Brigido Coelho Nunes*  
Arquiteto e Urbanista  
RN: 245922/1

<p><b>JOTA BARROS PROJETOS</b> RUA ANTONIO BALTAZAR QUEIROZ, 102 - MILHÁ - CE, 63635-000 FONE: (85) 3333-1111 E-MAIL: contato@jotabarrosprojetos.com.br www.jotabarrosprojetos.com.br</p>	PREFEITURA MUNICIPAL DE MILHÁ		DESENHO: 01/01	PRANCHA N°: 01/10
	REFORMA DE PRAÇA NA LOCALIDADE DE CARNAUBINHA NO MUNICÍPIO DE MILHÁ/CE <b>PROJETO ARQUITETÔNICO</b> PLANTA GERAL DE IMPLANTAÇÃO			
LOCAL:	RUA JOSE ANTONIO DE CARVALHO, 622 - CARNAUBINHA, MILHÁ - CE, 63635-000			
PROJETISTA:	ROBERTO BRIGIDO COELHO NUNES - ARQUITETO E URBANISTA - CAU: A248366-1	ESCALA:	INDICADA	
PROPRIETÁRIO:	PREFEITURA MUNICIPAL DE MILHÁ	INDICADA:		
DESENHISTA:	JAMILÉ SILVA	DATA:	ABRIL/2023	
ARQUIVO:	REFORMA_PRAÇA_CARNAUBINHA.rvt			





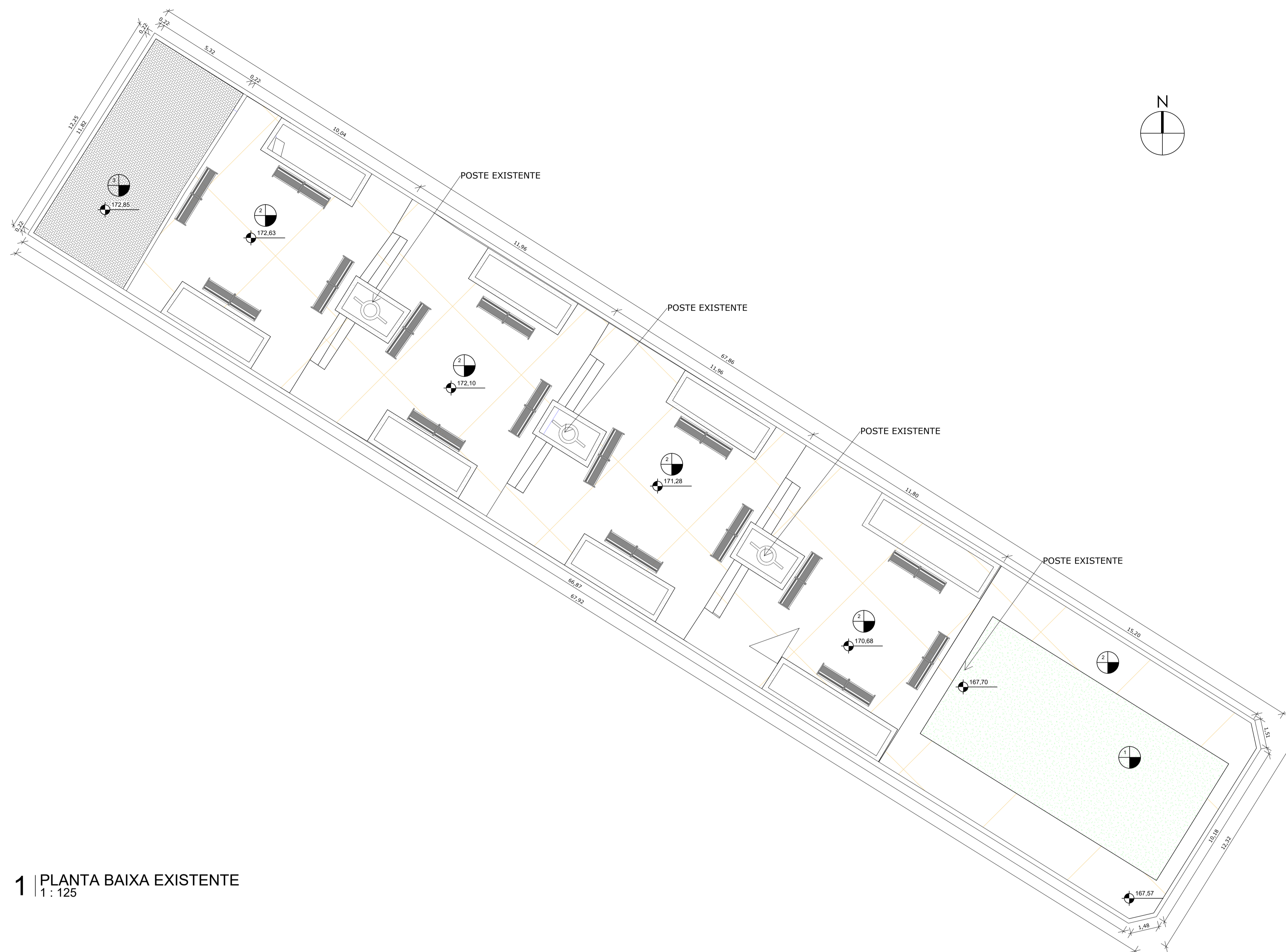

1 | PLANTA BAIXA EXISTENTE  
1:125

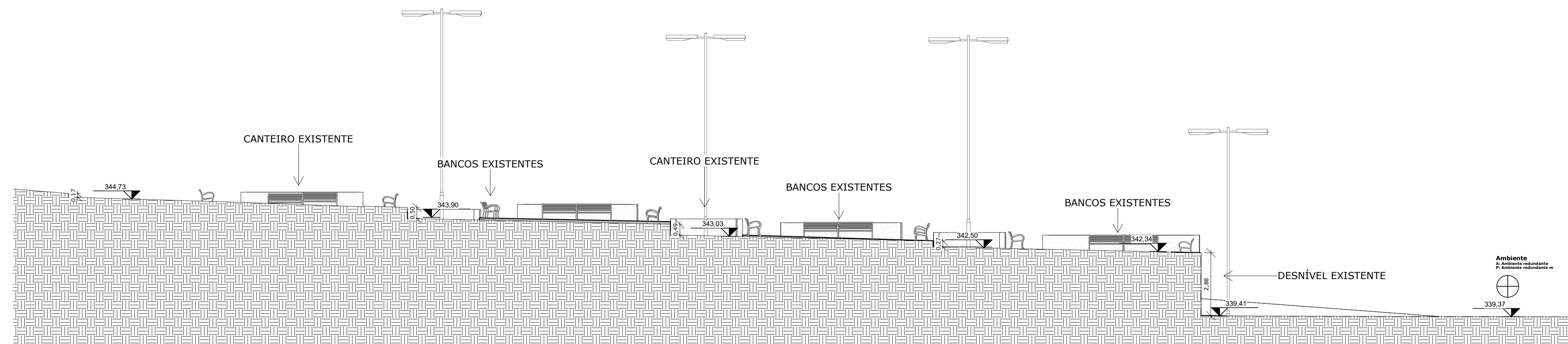

2 | CORTE EXISTENTE  
1:125

MAPA DE LOCALIZAÇÃO DO TERRENO

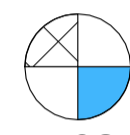

QUADRO DE ESPECIFICAÇÕES - EXISTENTE

TIPO	
 <b>PISO</b>	1. TERRENO NATURAL
	2. PEDRA CARIRI
	3. INTERTRAVADO CINZA

LEGENDA DE DESENHOS

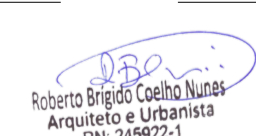

APROVAÇÃO:

\_\_\_\_\_ PROPRIETÁRIO  
 \_\_\_\_\_ FISCALIZAÇÃO  
  
 Roberto Brigido Coelho Nunes  
 Arquiteto e Urbanista  
 R.N.: 245922-1  
 PROJETA

 <b>JOTA BARROS PROJETOS</b> <small>REALIZANDO O SONHO DE SEUS CLIENTES</small> <small>PROJETO ARQUITETÔNICO E URBANÍSTICO</small> <small>www.jotabarrosprojetos.com.br</small> <small>www.jotabarrosprojetos.com.br</small>	PREFEITURA MUNICIPAL DE MILHÃ		DESENHO: 01/01	PRANCHA N°: 02/10
	REFORMA DE PRAÇA NA LOCALIDADE DE CARNAUBINHA NO MUNICÍPIO DE MILHÃ/CE			
<b>PROJETO ARQUITETÔNICO</b> PLANTA BAIXA EXISTENTE				

LOCAL:	RUA JOSÉ ANTÔNIO DE CARVALHO, 622 - CARNAUBINHA, MILHÃ - CE, 63635-000	ESCALA:	INDICADA
PROJETISTA:	ROBERTO BRIGIDO COELHO NUNES - ARQUITETO E URBANISTA - CAU: A248396-1	DATA:	ABRIL/2023
PROPRIETÁRIO:	PREFEITURA MUNICIPAL DE MILHÃ	ARQUIVO:	REFORMA_PRAÇA_CARNAUBINHA.rvt
DESENHISTA:	JAMILE SILVA		





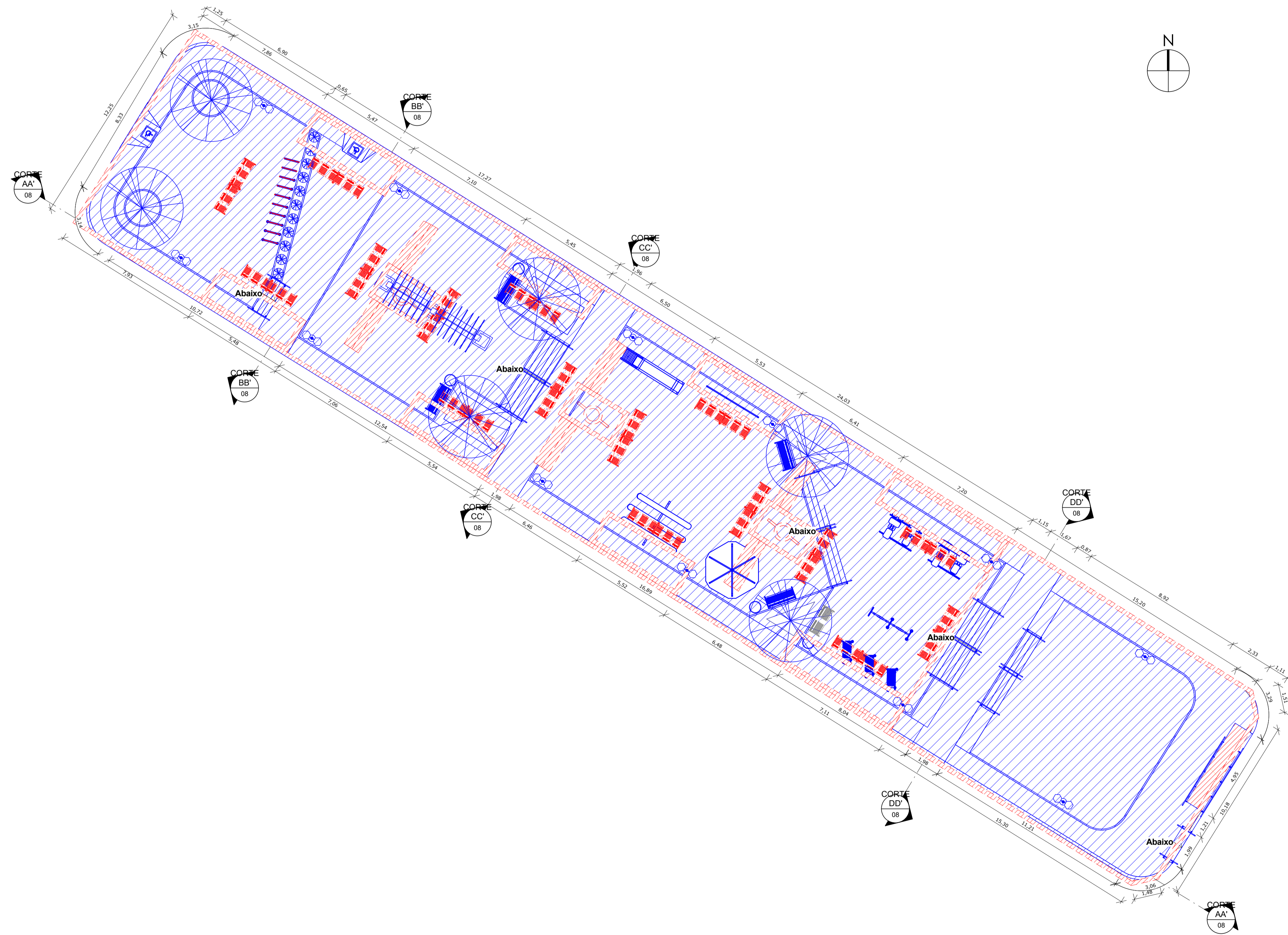

1 | PLANTA BAIXA DE REFORMA  
1 : 125

LEGENDA DE REFORMA

LINHAS	PADRÃO	FASE
		EXISTENTE - PERMANECER
		DEMOLIR - REMOVER
		CONSTRUIR - NOVO
		SUBSTITUIR - MANUTENÇÃO/REPARO

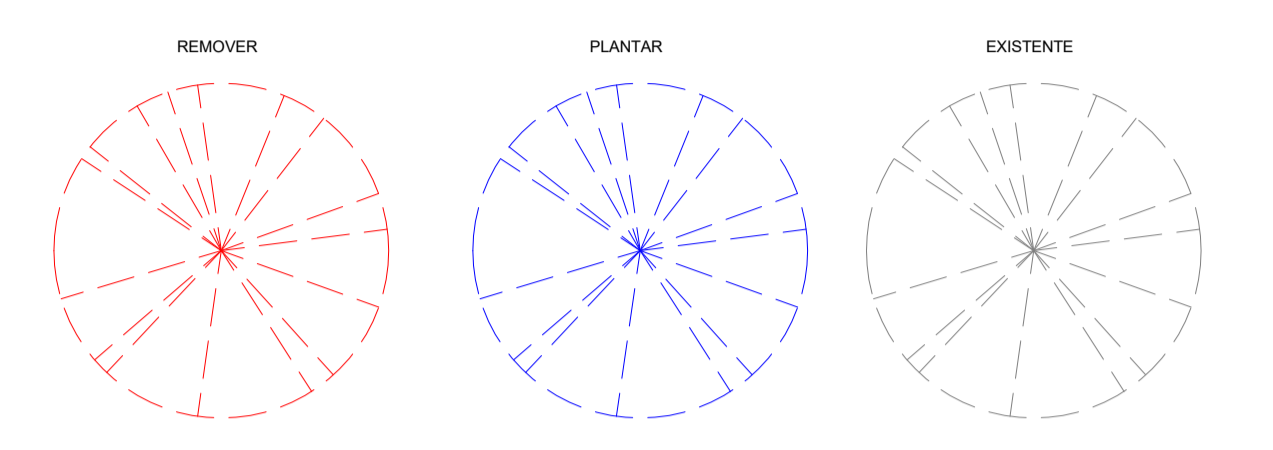

QUADRO DE NOTAS DE REFORMA

- 1 - CONSTRUÇÃO DE NOVA PAVIMENTAÇÃO PARA A ÁREA DE PRAÇA, COM PAGINAÇÃO DE PISO, DE ACORDO COM PROJETO;
- 2 - DEMOLIR EDIFICAÇÃO EXISTENTE, CONFORME PROJETO;

APROVAÇÃO:

\_\_\_\_\_ PROPRIETÁRIO
 
 \_\_\_\_\_ FISCALIZAÇÃO

Roberto Brigido Coelho Nunes  
 Arquiteto e Urbanista  
 RN 245922-1  
 PROJETISTA

 <b>JOTA BARROS</b> <b>PROJETOS</b> <small>REALIZAÇÃO: ANTONIO COELHO DE ALVES</small> <small>INSCRIÇÃO: 245922-1</small> <small>WWW.JOTABARROS.COM.BR</small>	PREFEITURA MUNICIPAL DE MILHÃ		DESENHO: 01/01	PRANCHA N°: 03/10
	REFORMA DE PRAÇA NA LOCALIDADE DE CARNAUBINHA NO MUNICÍPIO DE MILHÃ/CE			
<b>PROJETO ARQUITETÔNICO</b> PLANTA BAIXA DE REFORMA				
LOCAL: RUA JOSÉ ANTÔNIO DE CARVALHO, 622 - CARNAUBINHA, MILHÃ - CE. 63635-000				
PROJETISTA: ROBERTO BRIGIDO COELHO NUNES - ARQUITETO E URBANISTA - CAU: A248396-1	ESCALA: INDICADA			
PROPRIETÁRIO: PREFEITURA MUNICIPAL DE MILHÃ	DATA:			
DESENHISTA: JAMILLE SILVA	ARQUIVO: REFORMA_PRAÇA_CARNAUBINHA.rvt			
ARQUIVO: REFORMA_PRAÇA_CARNAUBINHA.rvt	ABRIL/2023			





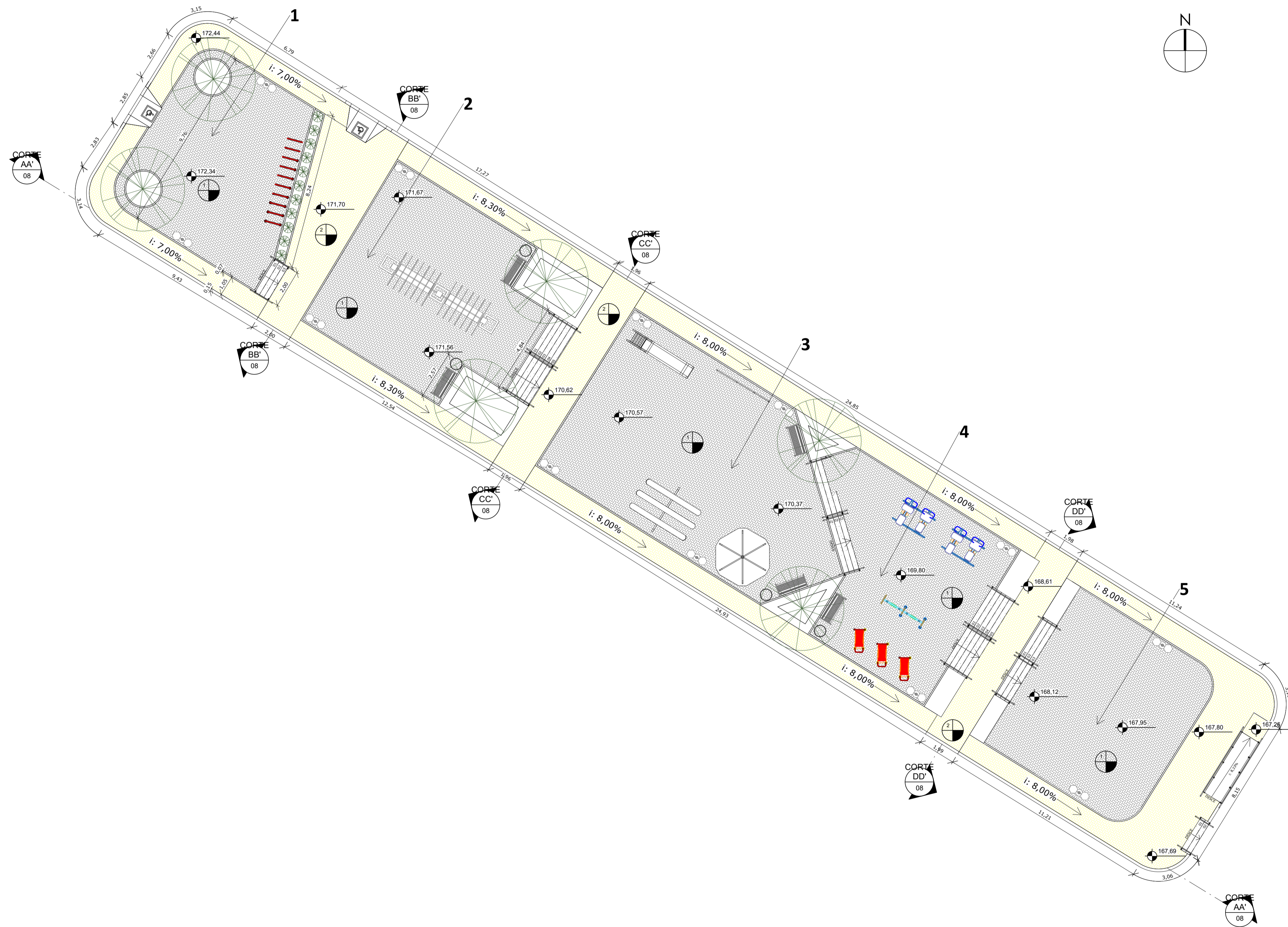

1 PLANTA BAIXA REFORMADA  
1:125

**QUADRO DE ESPECIFICAÇÕES - REFORMADO**

TIPO	MATERIAL	ÁREA	PERÍMETRO
PISO	PISO INTERTRAVADO AMARELO	244,78 m²	378,57
	PISO INTERTRAVADO CINZA	471,31 m²	211,06
	MEIO FIO 7cm	14,72 m²	420,93
	MEIO FIO 15cm	21,74 m²	293,76
	GRAMA	23,15 m²	59,69

**QUADRO DE ÁREAS**

NOME	ÁREA (m²)	PERÍMETRO (m)
1 - BICICLETÁRIO	82,47 m²	35,05 m
2 - ÁREA DE PERMANÊNCIA	104,85 m²	45,06 m
3 - PLAYGROUND	138,54 m²	47,58 m
4 - ACADEMIA AO AR LIVRE	87,09 m²	39,33 m
5 - ANFITEATRO	116,94 m²	42,04 m

**OBSERVAÇÃO DA OBRA**

NESSE PROJETO FOI EXECUTADO APENAS A CONCEPÇÃO DA PRAÇA, NÃO CONTEMPLANDO A PAVIMENTAÇÃO.

**APROVAÇÃO:**

\_\_\_\_\_ PROPRIETÁRIO  
 \_\_\_\_\_ FISCALIZAÇÃO  
 \_\_\_\_\_ PROJETISTA  
 Roberto Brigido Coelho Nunes  
 Arquiteto e Urbanista  
 R.N. 249522-1

**JOTA BARROS PROJETOS**  
 RUA JOSÉ ANTÔNIO DE CARVALHO, 622 - CARNAUBINHA, MILHÃ - CE, 63635-000  
 TEL: (85) 3333-1111  
 E-MAIL: contato@jotabarros.com.br  
 www.jotabarros.com.br

PREFEITURA MUNICIPAL DE MILHÃ  
 REFORMA DE PRAÇA NA LOCALIDADE DE CARNAUBINHA NO MUNICÍPIO DE MILHÃ/CE  
 PROJETO ARQUITETÔNICO  
 PLANTA BAIXA REFORMADA

DESENHO: 01/01 PRANCHA N°: 04/10

LOCAL:	RUA JOSÉ ANTÔNIO DE CARVALHO, 622 - CARNAUBINHA, MILHÃ - CE, 63635-000	ESCALA:	INDICADA
PROJETISTA:	ROBERTO BRIGIDO COELHO NUNES - ARQUITETO E URBANISTA - CAU: A248366-1	INDICADA:	DATA:
PROPRIETÁRIO:	PREFEITURA MUNICIPAL DE MILHÃ	INDICADA:	DATA:
DESENHISTA:	JAMILLE SILVA	INDICADA:	DATA:
ARQUIVO:	REFORMA_PRAÇA_CARNAUBINHA.rvt	INDICADA:	ABRIL/2023





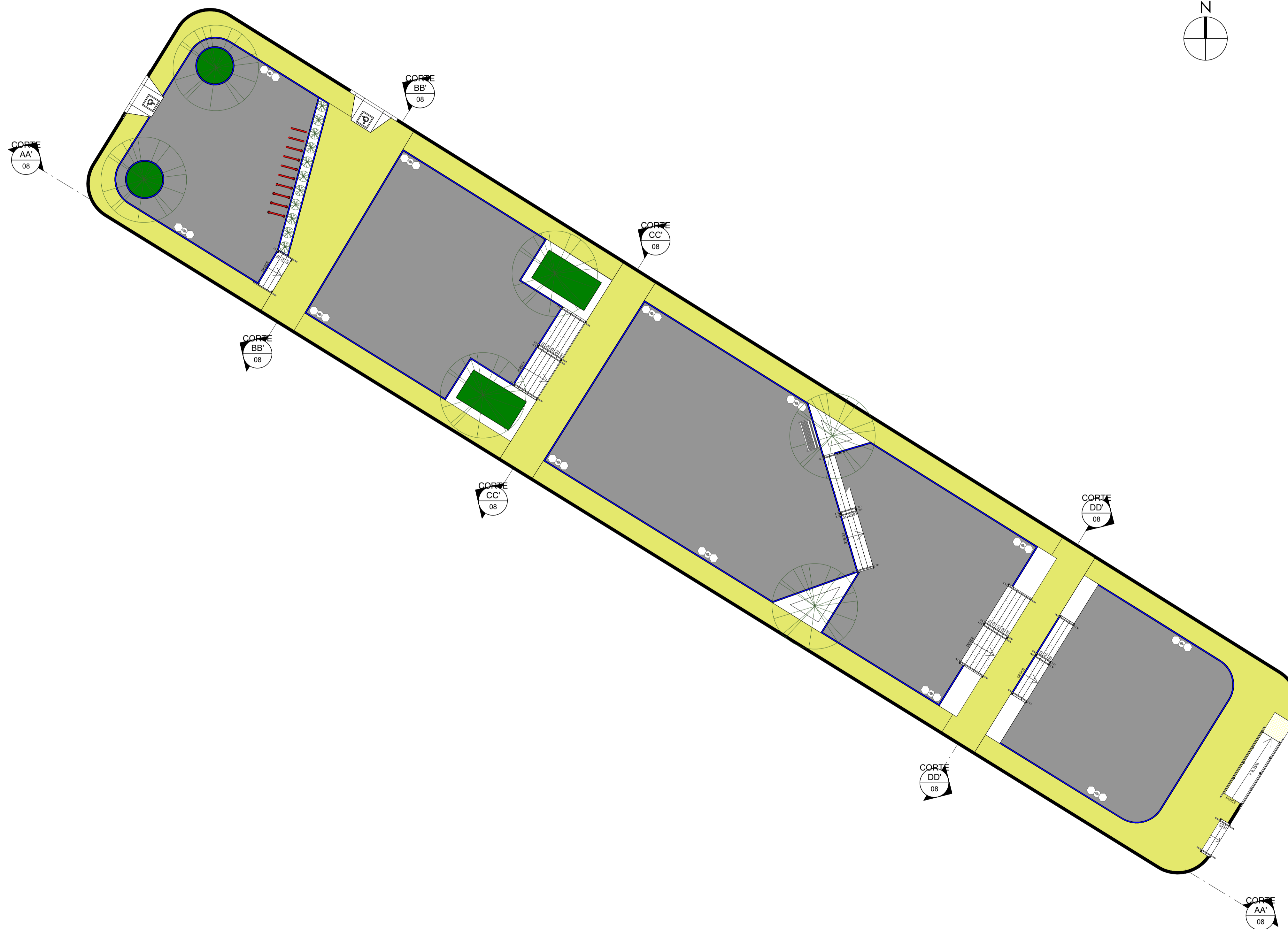

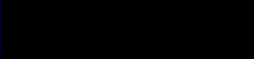

1 | PLANTA DE PAGINAÇÃO DE PISO  
1:125

LEGENDA

	MATERIAL	ÁREA	PERÍMETRO
	PISO INTERTRAVADO AMARELO	244,78 m <sup>2</sup>	378,57
	PISO INTERTRAVADO CINZA	471,31 m <sup>2</sup>	211,06
	MEIO FIO 7cm	14,72 m <sup>2</sup>	420,93
	MEIO FIO 15cm	21,74 m <sup>2</sup>	293,76
	GRAMA	23,15 m <sup>2</sup>	59,69



PISO INTERTRAVADO AMARELO



PISO INTERTRAVADO CINZA

APROVAÇÃO:

PROPRIETÁRIO \_\_\_\_\_ FISCALIZAÇÃO \_\_\_\_\_  
  
 Roberto Brigido Coelho Nunes  
 Arquiteto e Urbanista  
 RN: 249922-1  
 PROJETA

 <b>JOTA BARROS</b> PROJETOS	PREFEITURA MUNICIPAL DE MILHÃ REFORMA DE PRAÇA NA LOCALIDADE DE CARNAUBINHA NO MUNICÍPIO DE MILHÃ/CE	DESENHO: 01/01 PRANCHA Nº: 05/10
	PROJETO ARQUITETÔNICO PLANTA PAGINAÇÃO DE PISO	

LOCAL:	RUA JOSÉ ANTÔNIO DE CARVALHO, 622 - CARNAUBINHA, MILHÃ - CE, 63635-000		
PROJETA:	ROBERTO BRIGIDO COELHO NUNES - ARQUITETO E URBANISTA - CAU: A248366-1	ESCALA:	INDICADA
PROPRIETÁRIO:	PREFEITURA MUNICIPAL DE MILHÃ	DATA:	
DESENHISTA:	JAMILLE SILVA	ARQUIVO:	REFORMA_PRAÇA_CARNAUBINHA.rvt
			ABRIL/2023





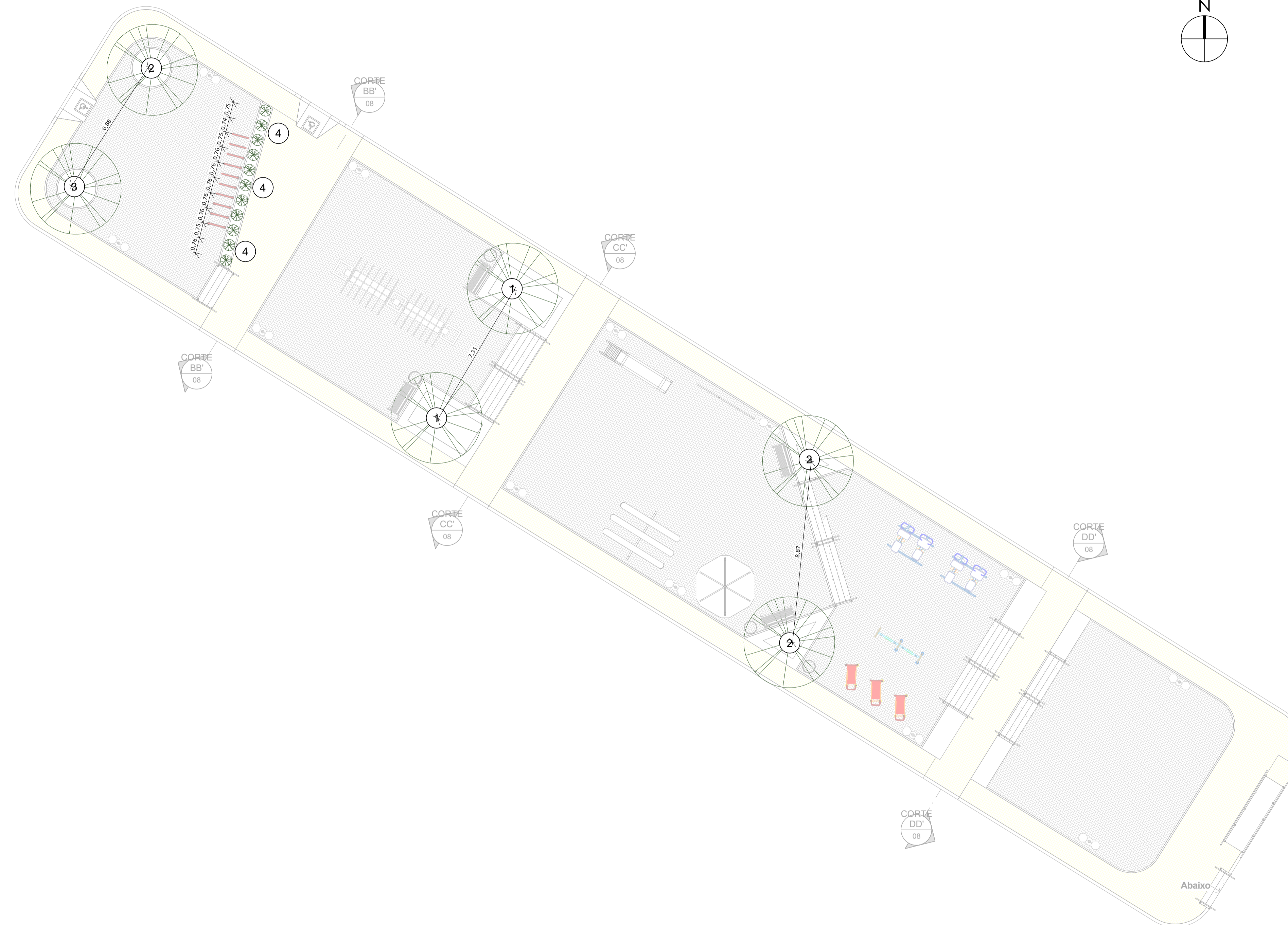

1 | PLANTA DE PAISAGISMO  
1 : 125

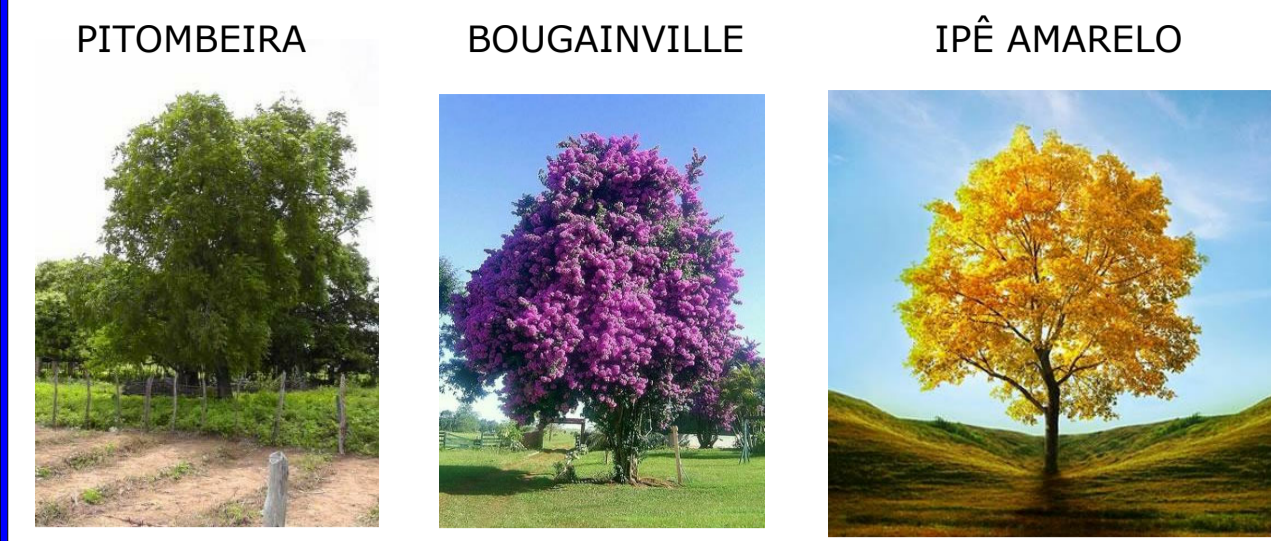

QUADRO DE VEGETAÇÃO					
Nº	NOME POPULAR	NOME CIENTIFICO	QUANTIDADE	ALTURA DA PODA	LOCALIZAÇÃO NO PROJETO
01	BOUGAINVILLE	BOUGAINVILLEA	2 un	20,00 m	Aplicação nos Cantões
02	PITOMBEIRA	ALISIA ESCULENTA	7 un	12,00 m	Aplicação nos Cantões
03	IPÊ AMARELO	HANDROGANTHUS ALBUS	1 un	10,00 m	Aplicação nos Cantões
04	IXORA	IXORA COCCINEA	8,5 m	1,00 m	Aplicação nos Cantões

APROVAÇÃO:

PROPRIETÁRIO \_\_\_\_\_ FISCALIZAÇÃO \_\_\_\_\_

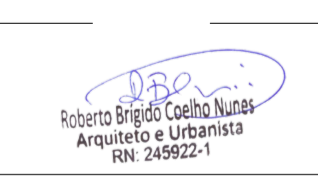
PROJETISTA:   
Roberto Brigido Coelho Nunes  
Arquiteto e Urbanista  
R.N. 24592/1

 <p><b>JOTA BARROS PROJETOS</b> RUA JOSÉ ANTONIO DE CARVALHO, 622 - CARNAUBINHA, MILHÃ - CE, 63635-000 TEL: (85) 3333-1111 WWW.JOTABARROS.COM.BR</p>	PREFEITURA MUNICIPAL DE MILHÃ		DESENHO: 01/01	PRANCHA Nº: 06/10
	REFORMA DE PRAÇA NA LOCALIDADE DE CARNAUBINHA NO MUNICÍPIO DE MILHÃ/CE			
<b>PROJETO ARQUITETÔNICO</b> PLANTA DE PAISAGISMO				
LOCAL:	RUA JOSÉ ANTONIO DE CARVALHO, 622 - CARNAUBINHA, MILHÃ - CE, 63635-000			
PROJETISTA:	ROBERTO BRIGIDO COELHO NUNES - ARQUITETO E URBANISTA - CAU: A248396-1	ESCALA: INDICADA		
PROPRIETÁRIO:	PREFEITURA MUNICIPAL DE MILHÃ	INDICADA		
DESENHISTA:	JAMILLE SILVA	DATA: ABRIL/2023		
ARQUIVO:	REFORMA_PRAÇA_CARNAUBINHA.rvt	ABRIL/2023		





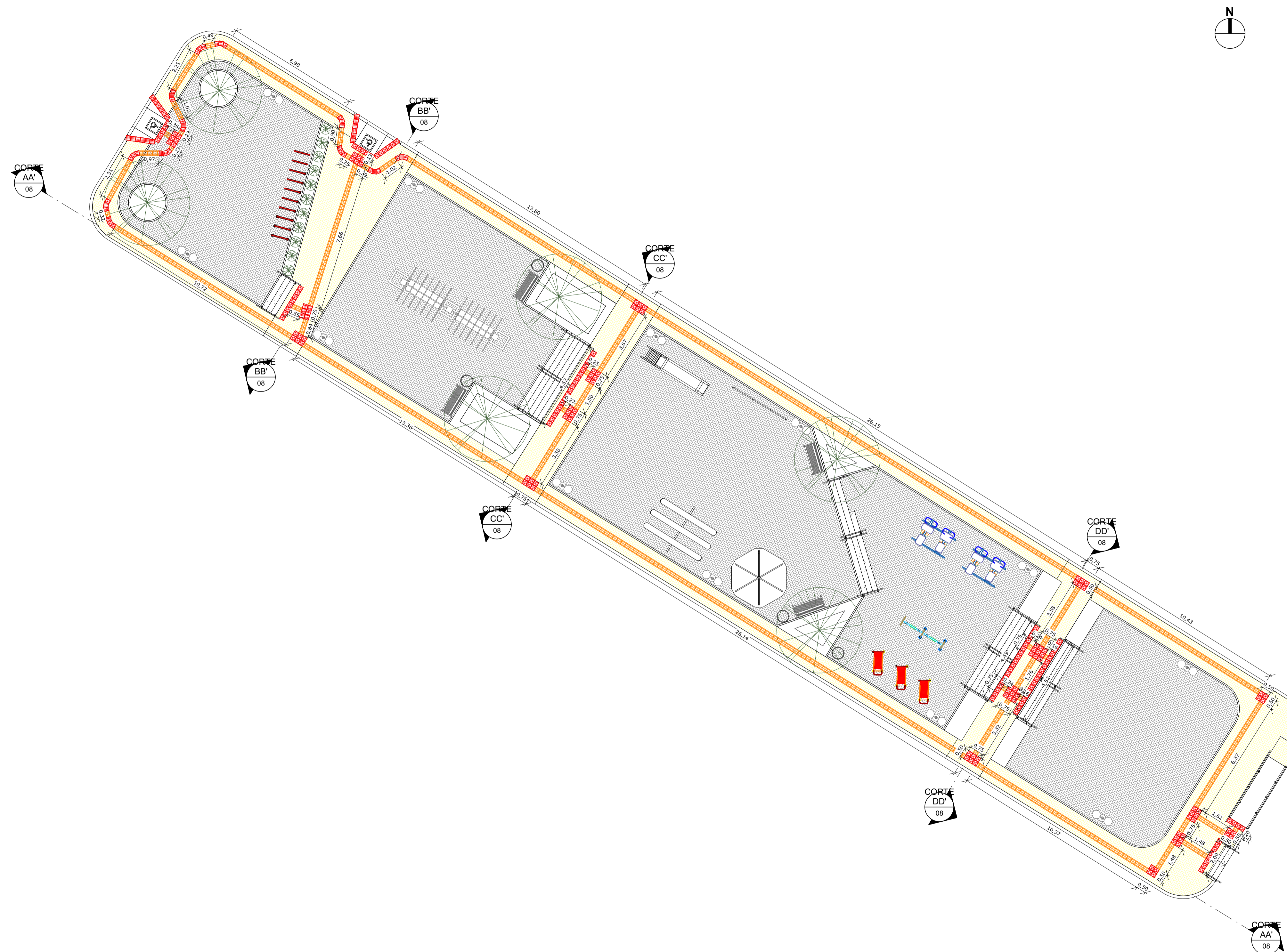

1 | PLANTA DE ACESSIBILIDADE  
1 : 125

LEGENDA DE DESENHOS



TIPO	ESPECIFICAÇÃO	QUANTIDADE (m)
PA	PISO PODOTÁTIL DIRECIONAL	168,30 m
PD	PISO PODOTÁTIL DE ALERTA	63,00 m
		0,00 m

QUADRO LEGENDA - PISO TÁTIL

<p>EXTERNO: PISO TÁTIL DIRECIONAL EM CONCRETO 25x25cm, E=3cm</p>	<p>90° DIREITA</p>	<p>90° ESQUERDA</p>	<p>ALERTA FINAL</p>
	<p>180° DIREITA</p>	<p>180° ESQUERDA</p>	<p>MUDANÇA DE DIREÇÃO</p>

APROVAÇÃO:

ROBERTO BRIGIDO COELHO NUNES  
 Arquiteto e Urbanista  
 CREC 249922-1  
 PROJETA

PROPRIETÁRIO \_\_\_\_\_ FISCALIZAÇÃO \_\_\_\_\_

<p><b>JOTA BARROS PROJETOS</b>  <small>RAULINO DE OLIVEIRA COELHO DE AZEVEDO        08/08/1980        www.jotaprojetos.com.br        www.barrosprojetos.com.br</small></p>	PREFEITURA MUNICIPAL DE MILHÃ		DESENHO: 01/01	PRANCHA Nº: 07/10
	REFORMA DE PRAÇA NA LOCALIDADE DE CARNAUBINHA NO MUNICÍPIO DE MILHÃ/CE			
	PROJETO ARQUITETÔNICO PLANTA DE ACESSIBILIDADE			
LOCAL: RUA JOSÉ ANTÔNIO DE CARVALHO, 622 - CARNAUBINHA, MILHÃ - CE, 63635-000	PROJETA: ROBERTO BRIGIDO COELHO NUNES - ARQUITETO E URBANISTA - CAU: A248366-1	ESCALA: INDICADA		
PROPRIETÁRIO: PREFEITURA MUNICIPAL DE MILHÃ	DESENHISTA: JAMILLE SILVA	DATA: ABRIL/2023		
ARQUIVO: REFORMA_PRAÇA_CARNAUBINHA.rvt				



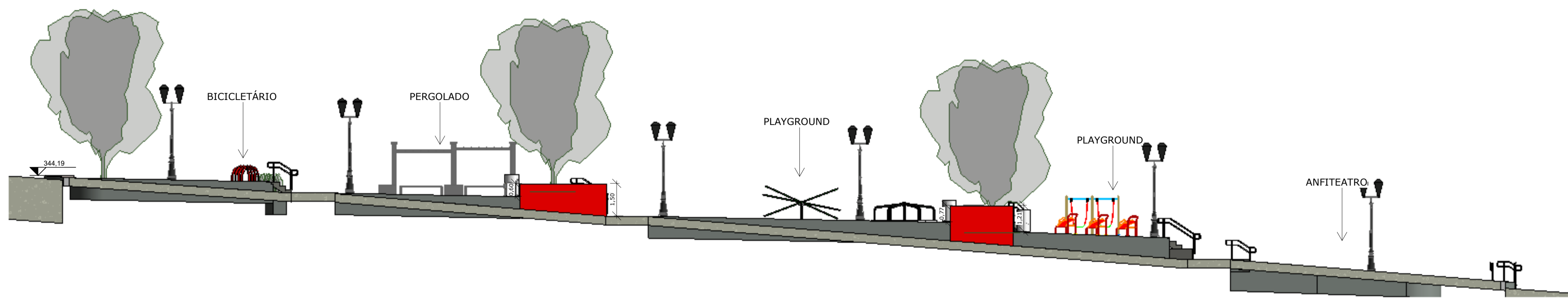

1 | CORTE AA'  
1: 125

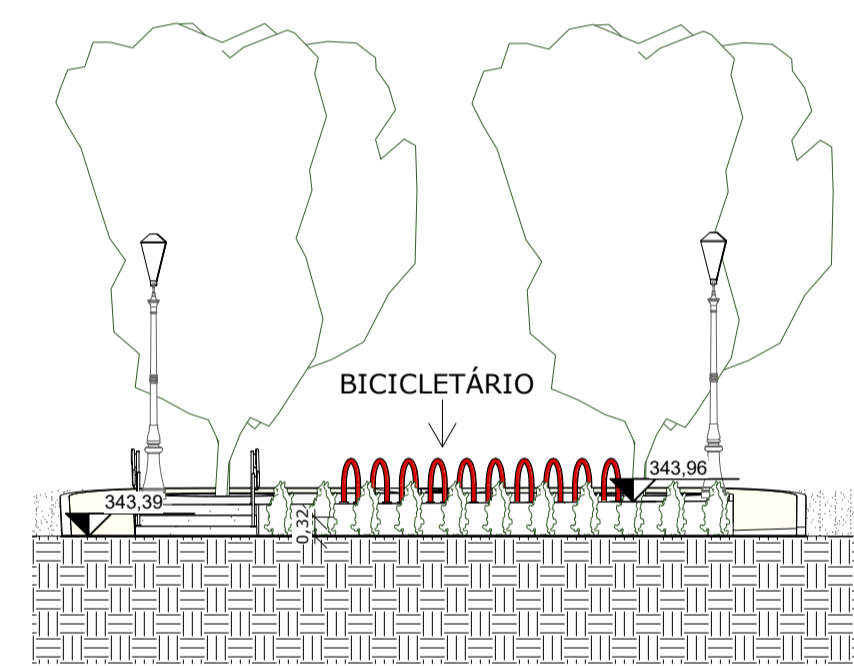

2 | CORTE BB'  
1: 125

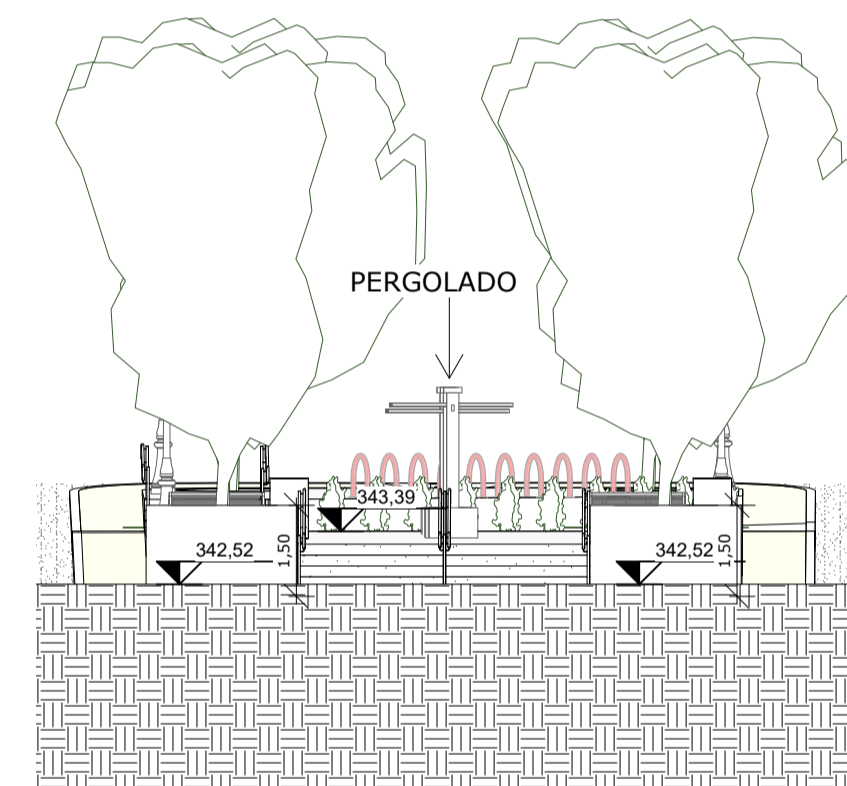

3 | CORTE CC'  
1: 125

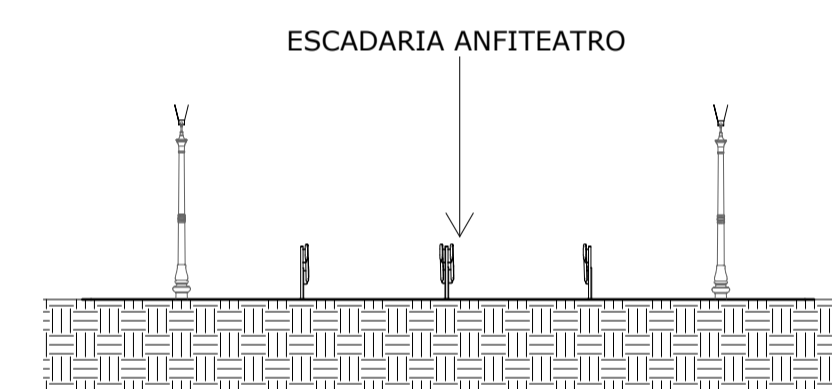

4 | CORTE DD'  
1: 125

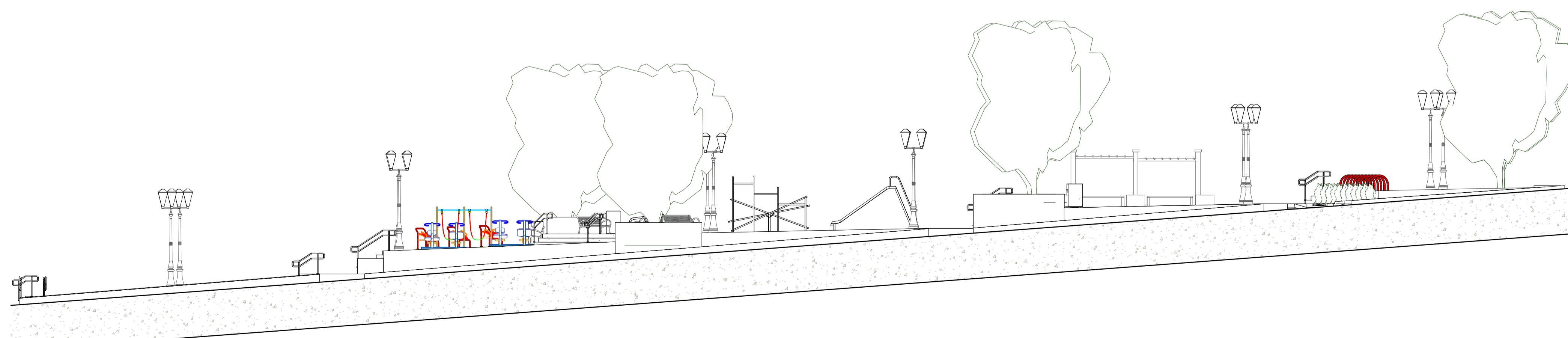

5 | ELEVÇÃO LATERAL  
1: 125

APROVAÇÃO:

PROPRIETÁRIO

FISCALIZAÇÃO

Roberto Brigido Coelho Nunes  
Arquiteto e Urbanista  
REU 249922-1  
PROJETISTA



PREFEITURA MUNICIPAL DE MILHÁ		DESENHO:	PRANCHA N°
REFORMA DE PRAÇA NA LOCALIDADE DE CARNAUBINHA NO MUNICÍPIO DE MILHÁ/CE		01/01	08/ 10
PROJETO ARQUITETÔNICO			
CORTES E ELEVÇÃO			

LOCAL:	RUA JOSÉ ANTÔNIO DE CARVALHO, 622 - CARNAUBINHA, MILHÁ - CE. 63635-000		
PROJETISTA:	ROBERTO BRIGIDO COELHO NUNES - ARQUITETO E URBANISTA - CAU: A248396-1	ESCALA	
PROPRIETÁRIO:	PREFEITURA MUNICIPAL DE MILHÁ	INDICADA	
DESENHISTA:	JAMILLE SILVA	DATA:	
ARQUIVO:	REFORMA_PRAÇA_CARNAUBINHA.rvt	ABRIL/2023	





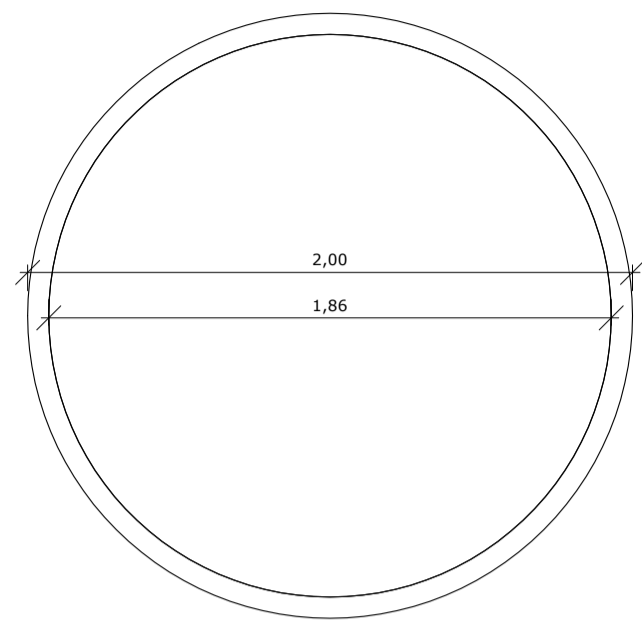

1 | DET. CANTEIRO 01  
1 : 25

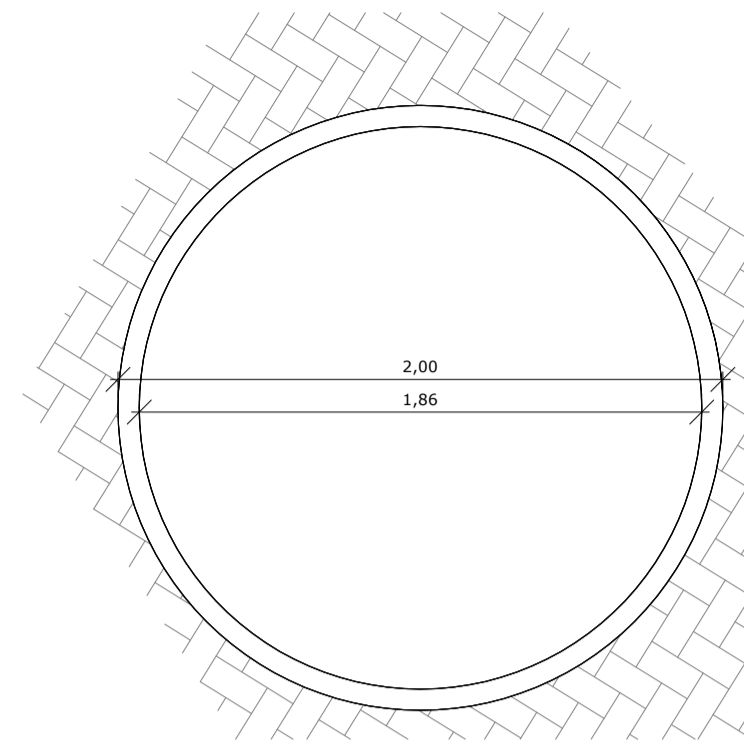

2 | DET. CANTEIRO 02  
1 : 25

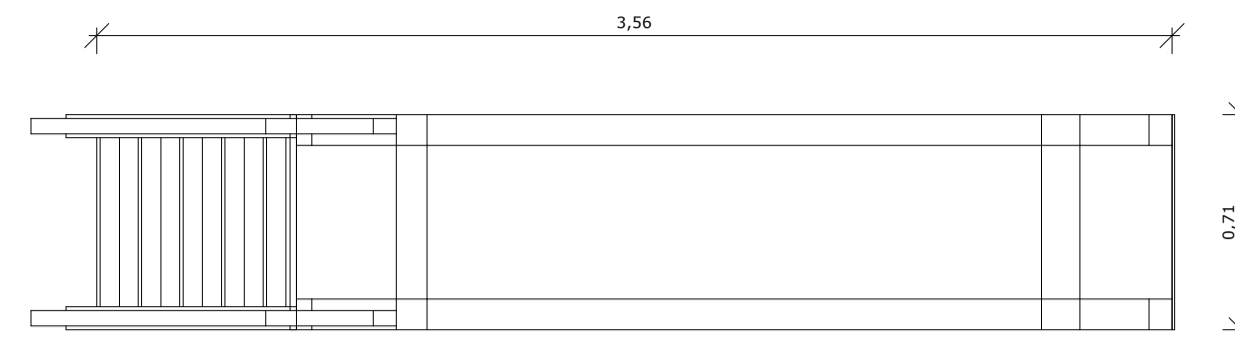

DET. ESCORREGADOR  
1 : 25

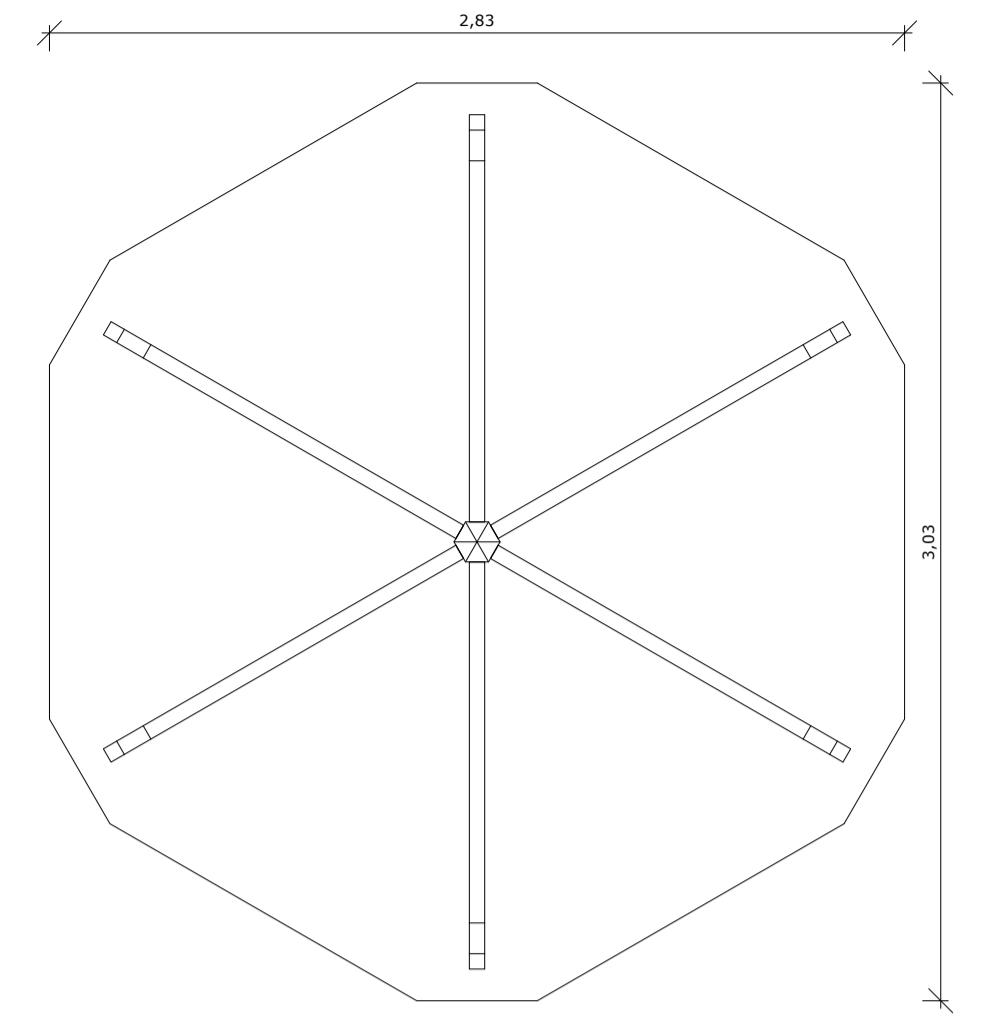
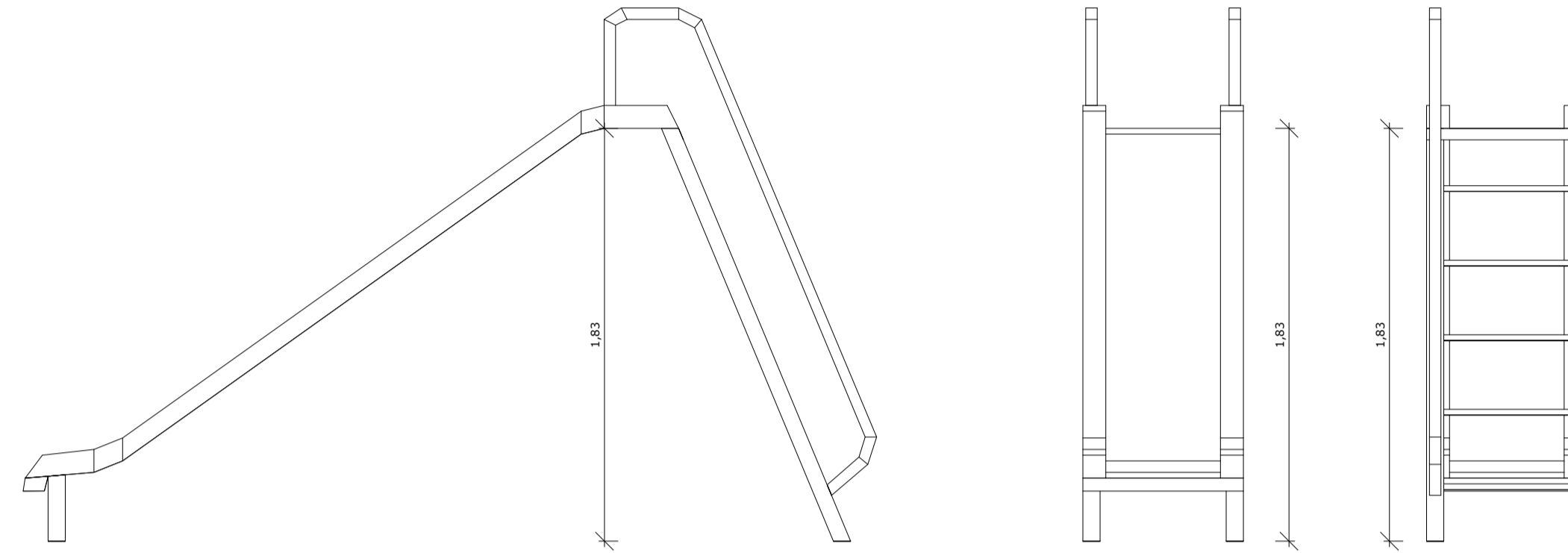

DET. GIRA GIRA  
1 : 25

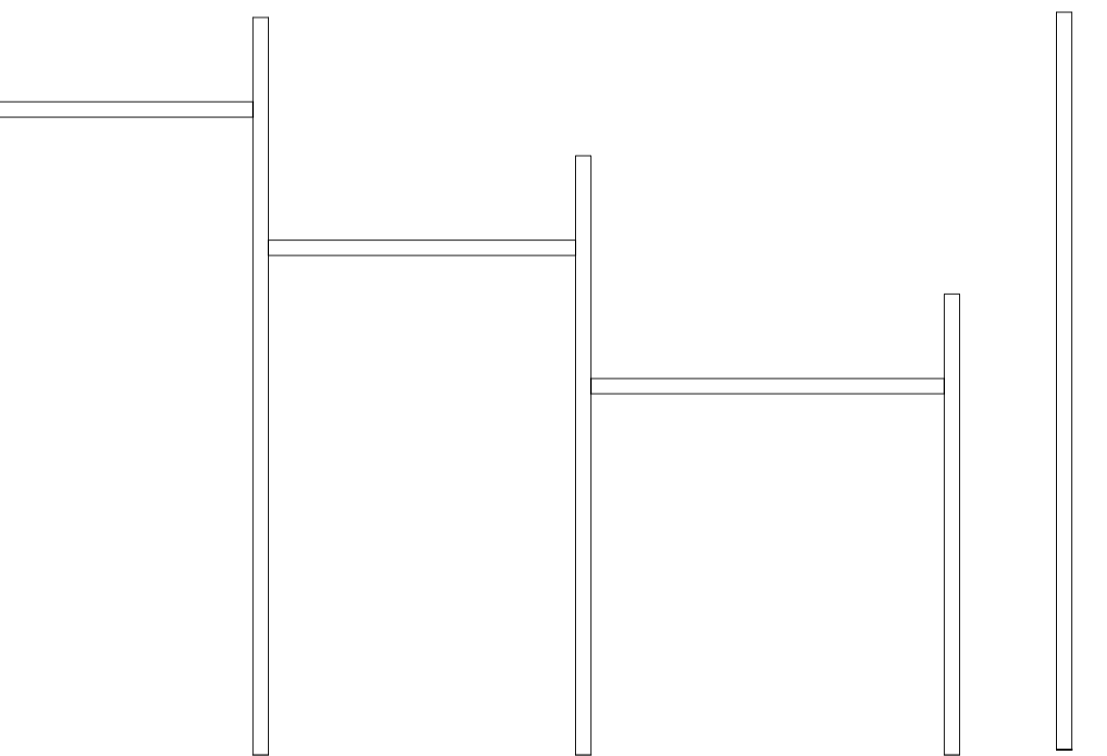
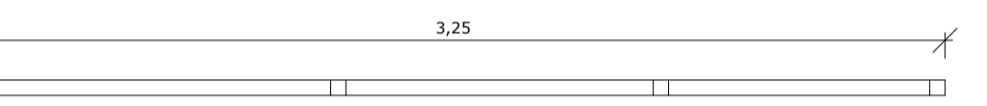
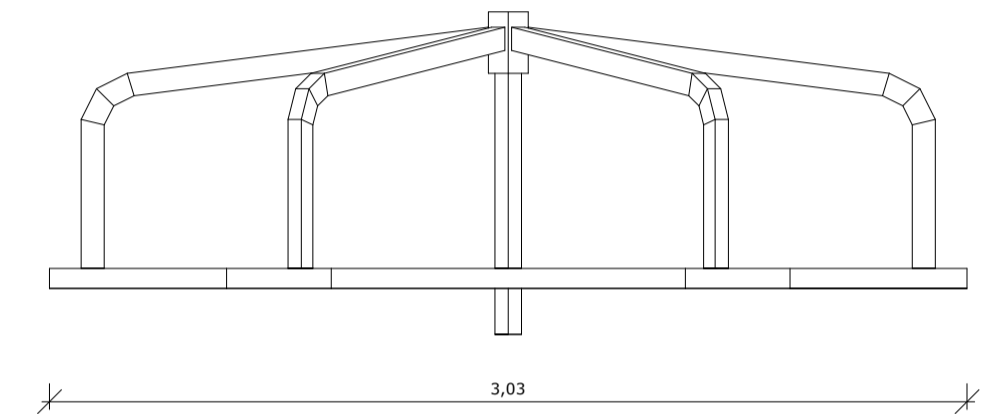

DET. BARRAS  
1 : 25

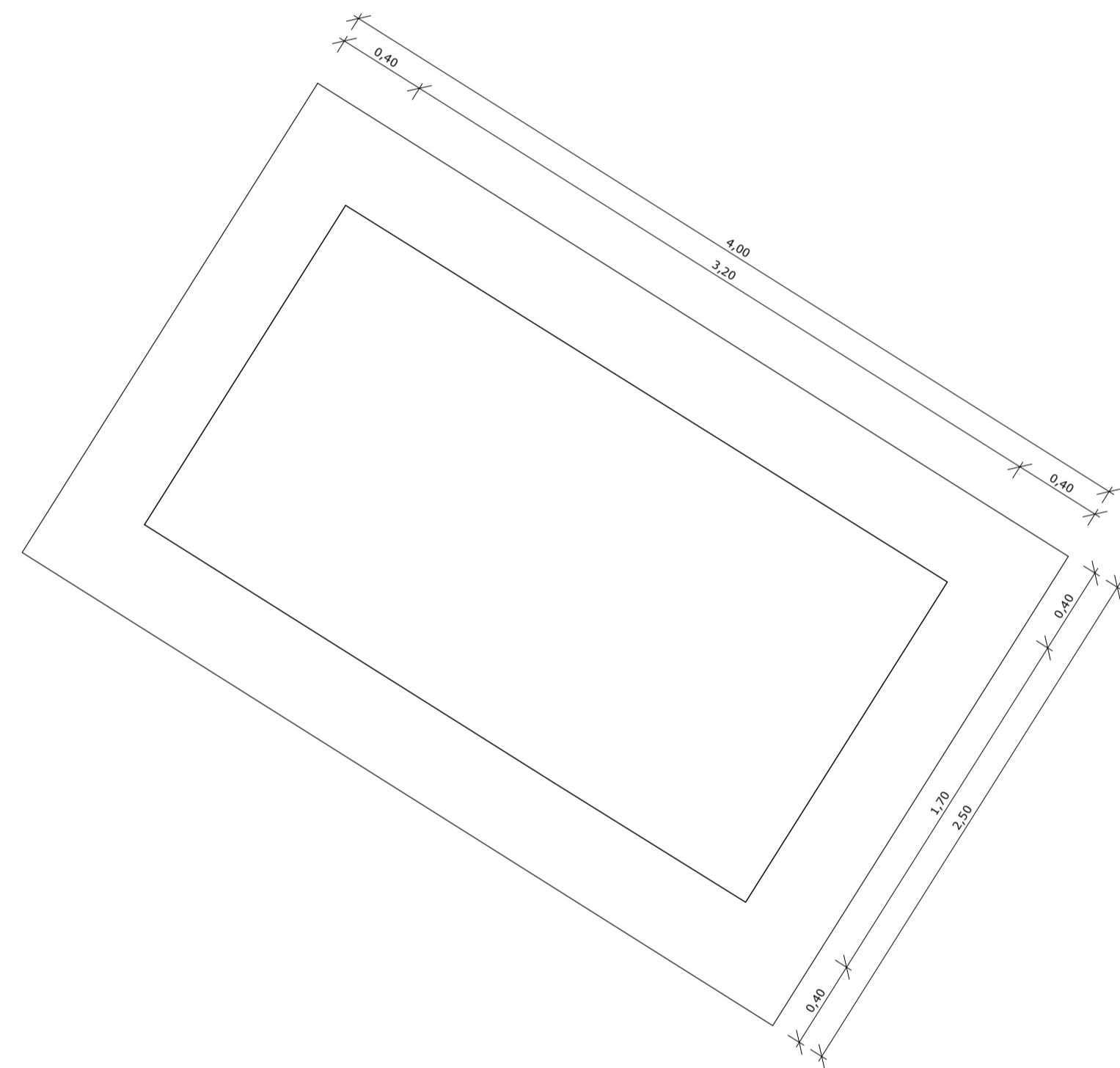

3 | DET. CANTEIRO 03  
1 : 25

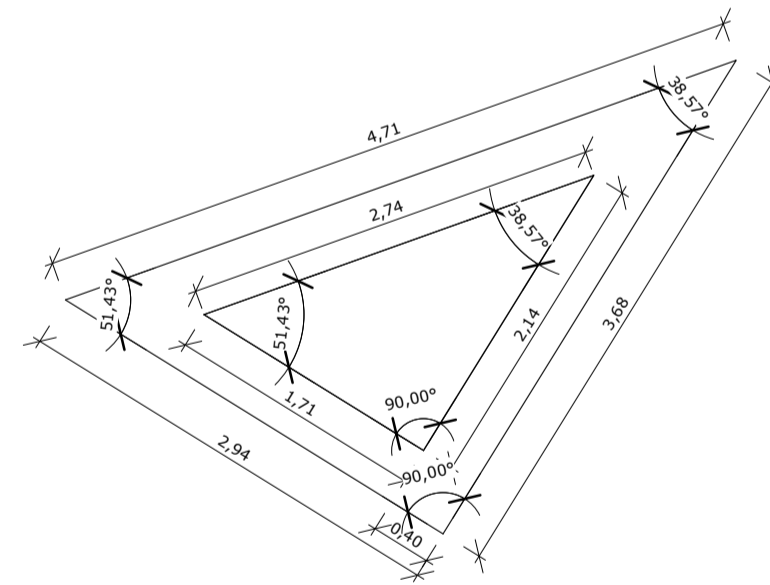

6 | DET. CANTEIRO 06  
1 : 50

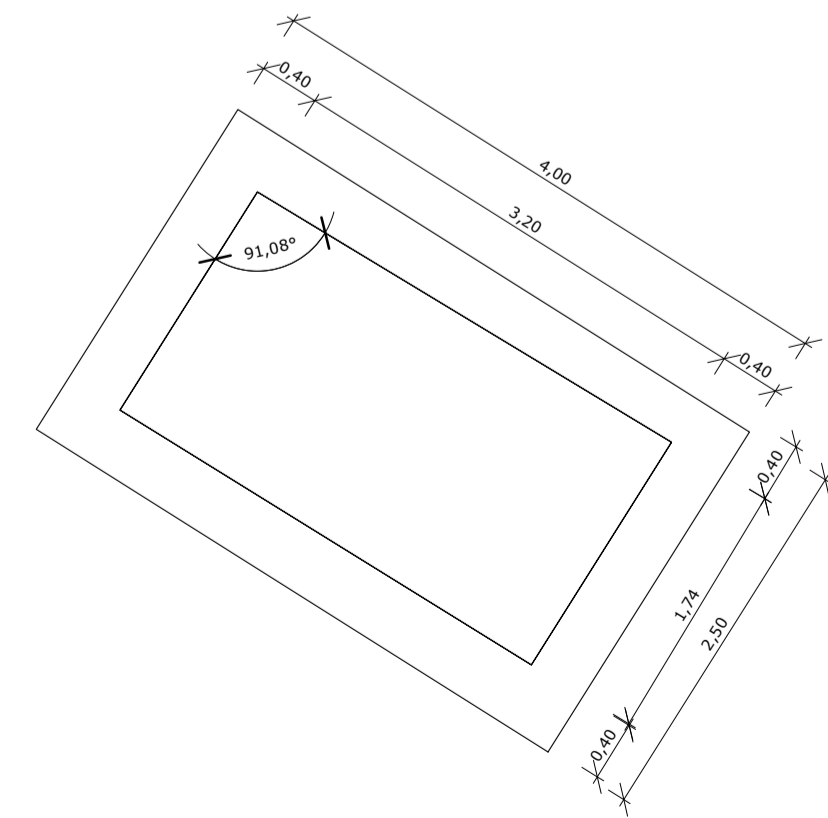
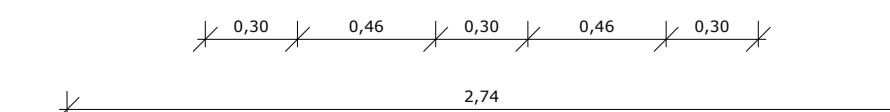
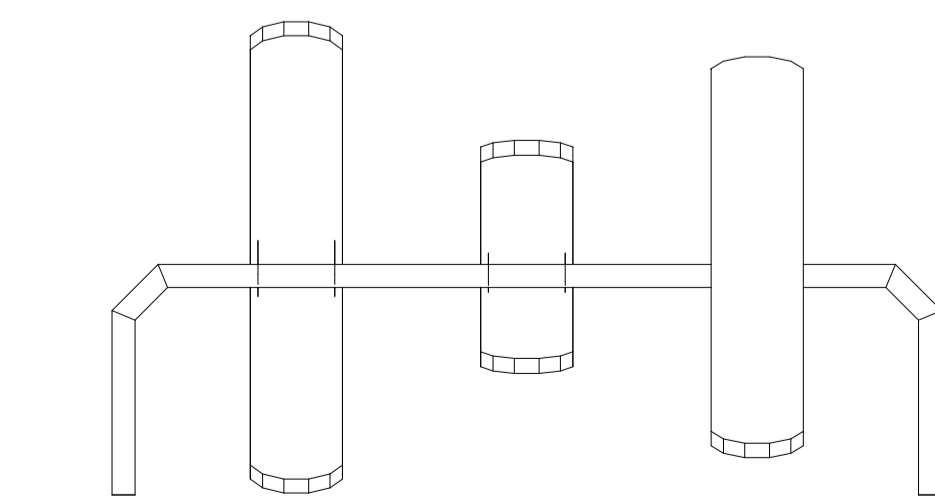
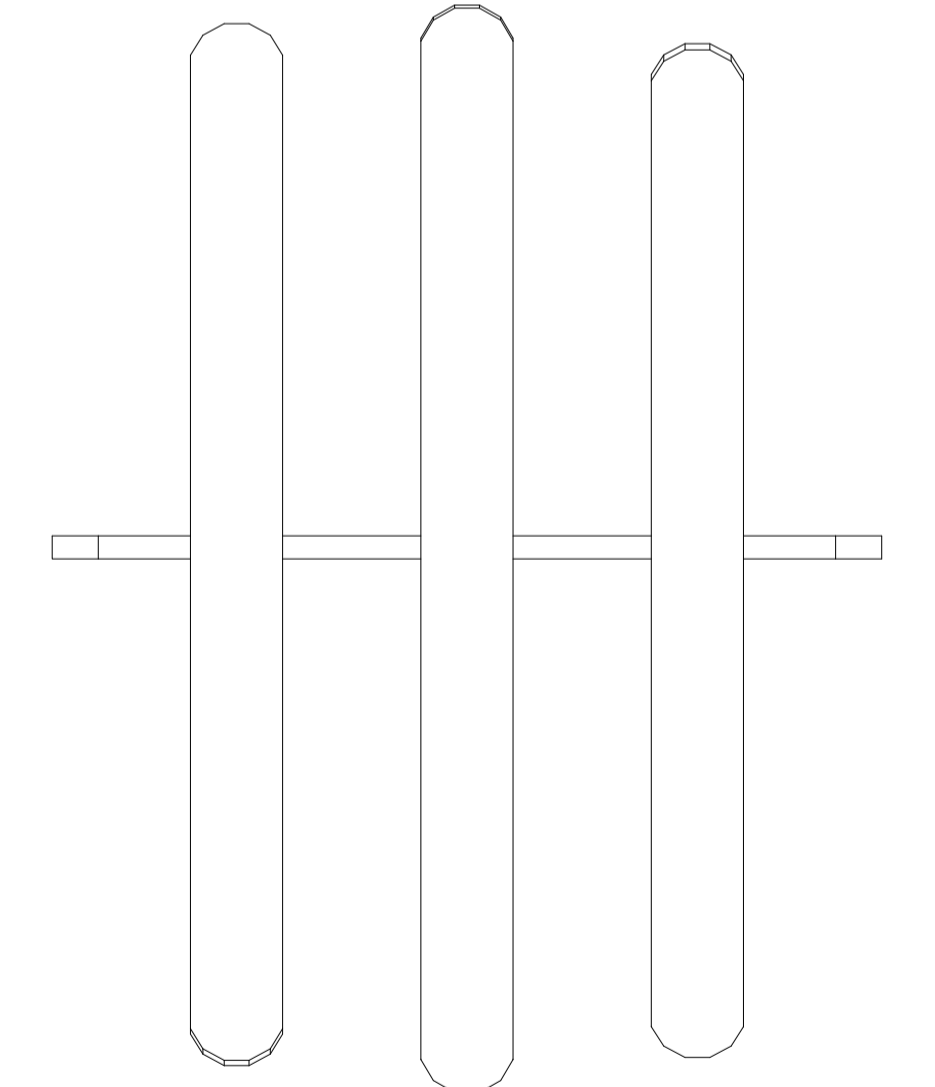
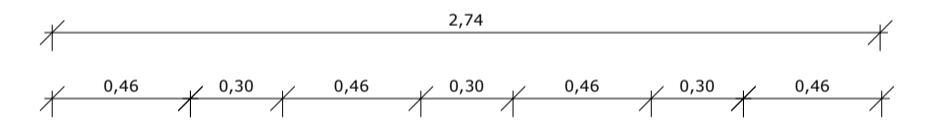

4 | DET. CANTEIRO 04  
1 : 50

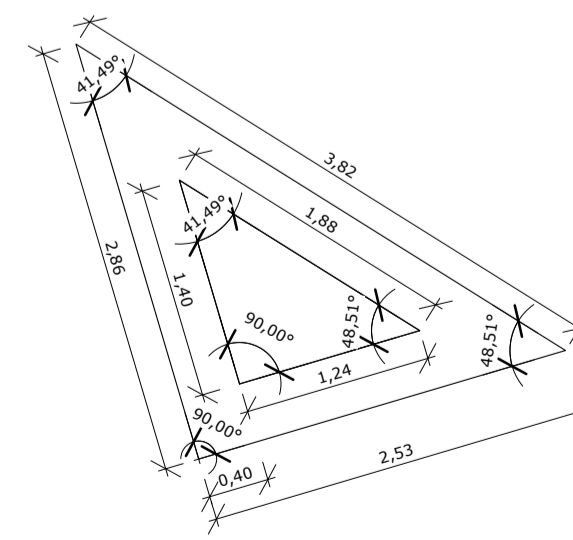

5 | DET. CANTEIRO 05  
1 : 50

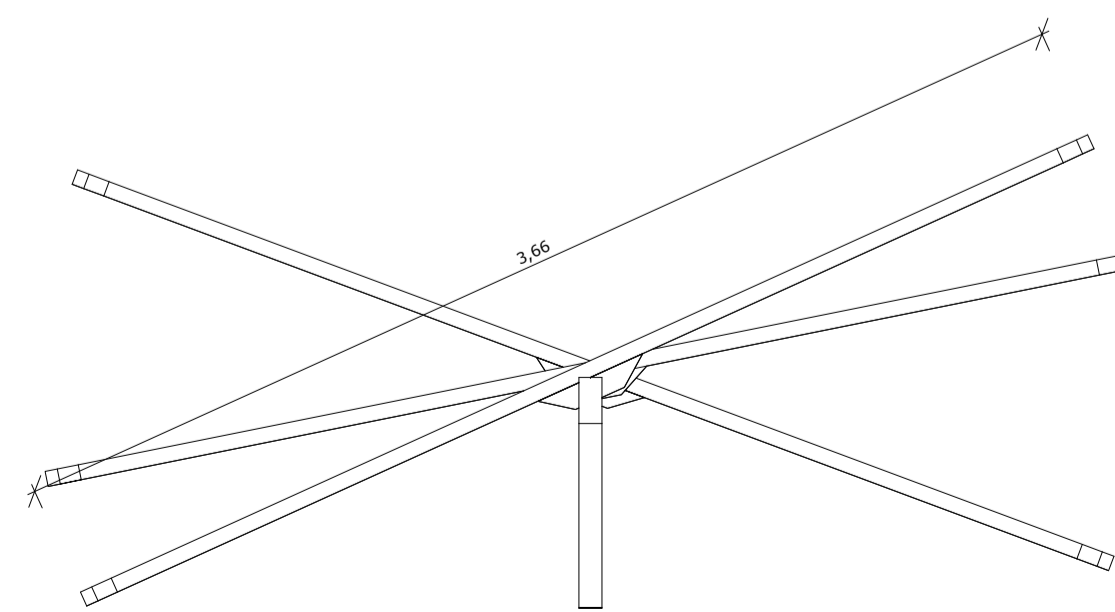

DET. GANGORRA  
1 : 25

APROVAÇÃO:

PROPRIETÁRIO: \_\_\_\_\_ FISCALIZAÇÃO: \_\_\_\_\_  
 ROBERTO BRIGIDO COELHO NUNES  
 Arquiteto e Urbanista  
 R.N. 248922-1  
 PROJETA: \_\_\_\_\_

PREFEITURA MUNICIPAL DE MILHÃ  
 REFORMA DE PRAÇA NA LOCALIDADE DE CARNAUBINHA NO MUNICÍPIO DE MILHÃ/CE  
 PROJETO ARQUITETÔNICO  
 DETALHAMENTOS

LOCAL:	RUA JOSÉ ANTÔNIO DE CARVALHO, 622 - CARNAUBINHA, MILHÃ - CE. 63635-000	ESCALA:	INDICADA
PROJETISTA:	ROBERTO BRIGIDO COELHO NUNES - ARQUITETO E URBANISTA - CAU: A248396-1	INDICADA:	DATA:
PROPRIETÁRIO:	PREFEITURA MUNICIPAL DE MILHÃ	INDICADA:	DATA:
DESENHISTA:	JAMILLE SILVA	INDICADA:	DATA:
ARQUIVO:	REFORMA_PRAÇA_CARNAUBINHA.dwg	INDICADA:	ABRIL/2023





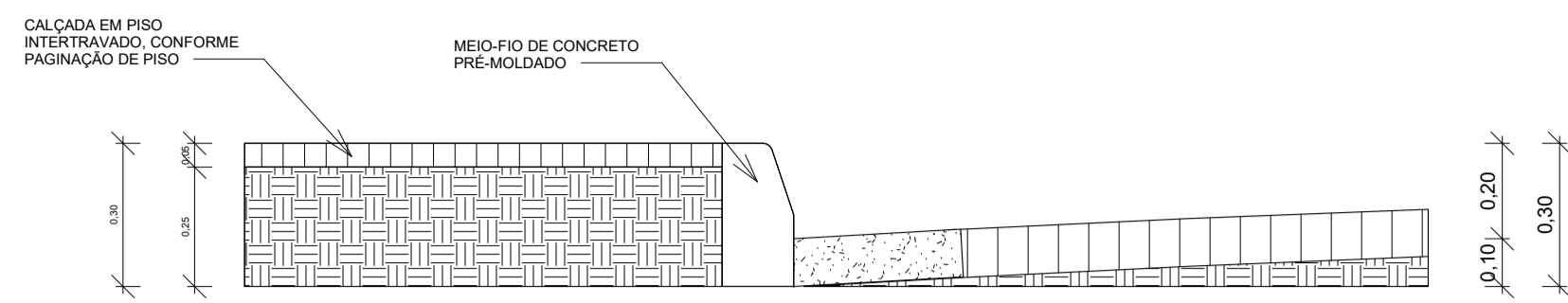

DET. MEIO-FIO  
1:15

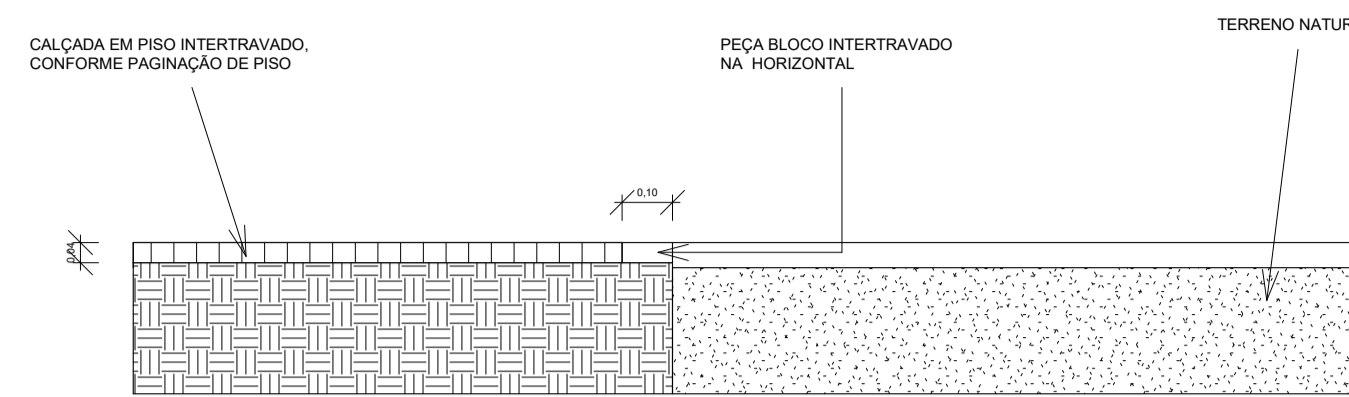

DET. ACABAMENTO DE PISO  
1:15

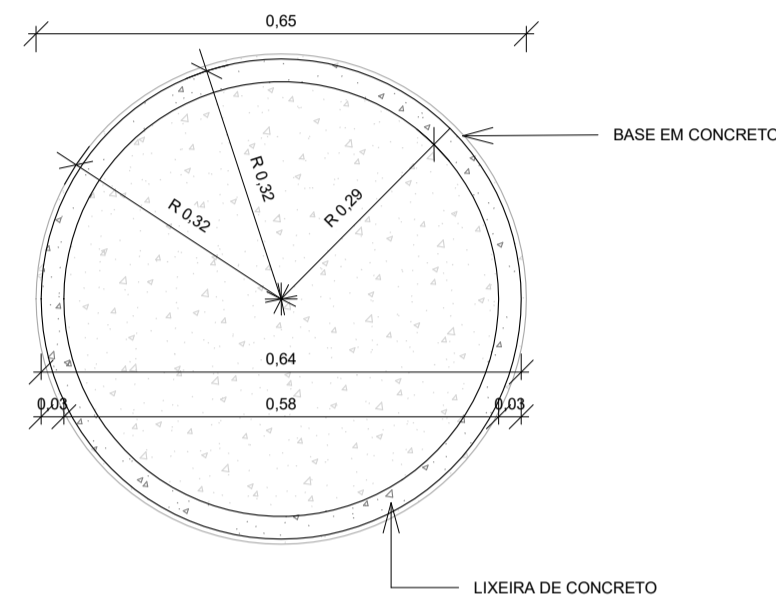

PLANTA BAIXA

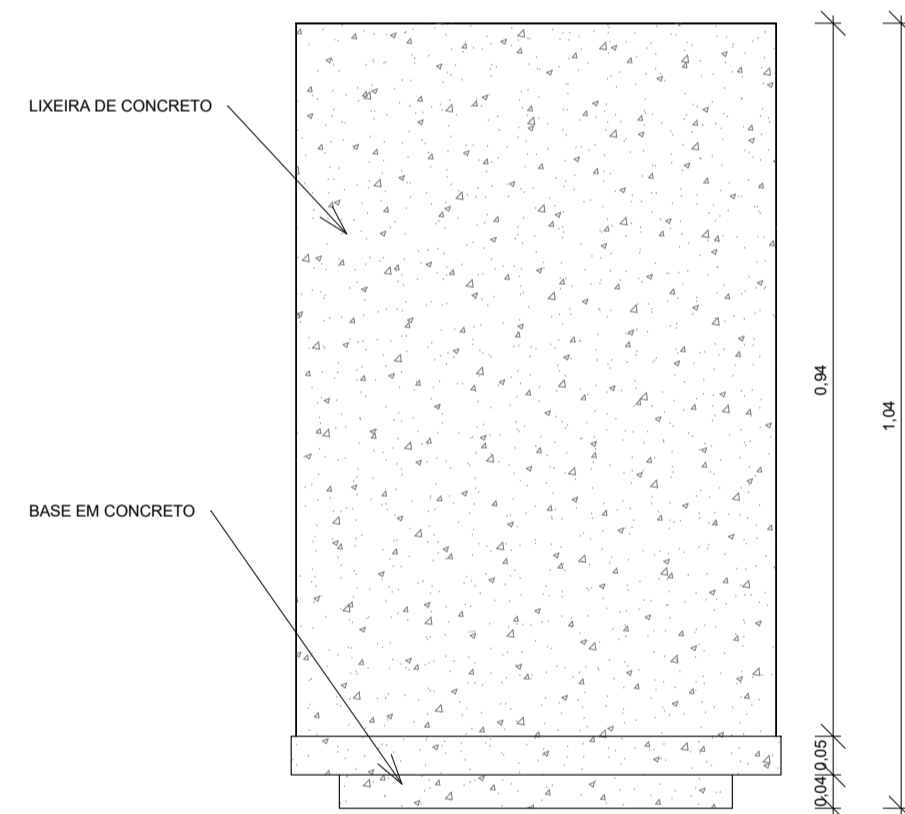

VISTA LATERAL

DET. LIXEIRA  
1:10

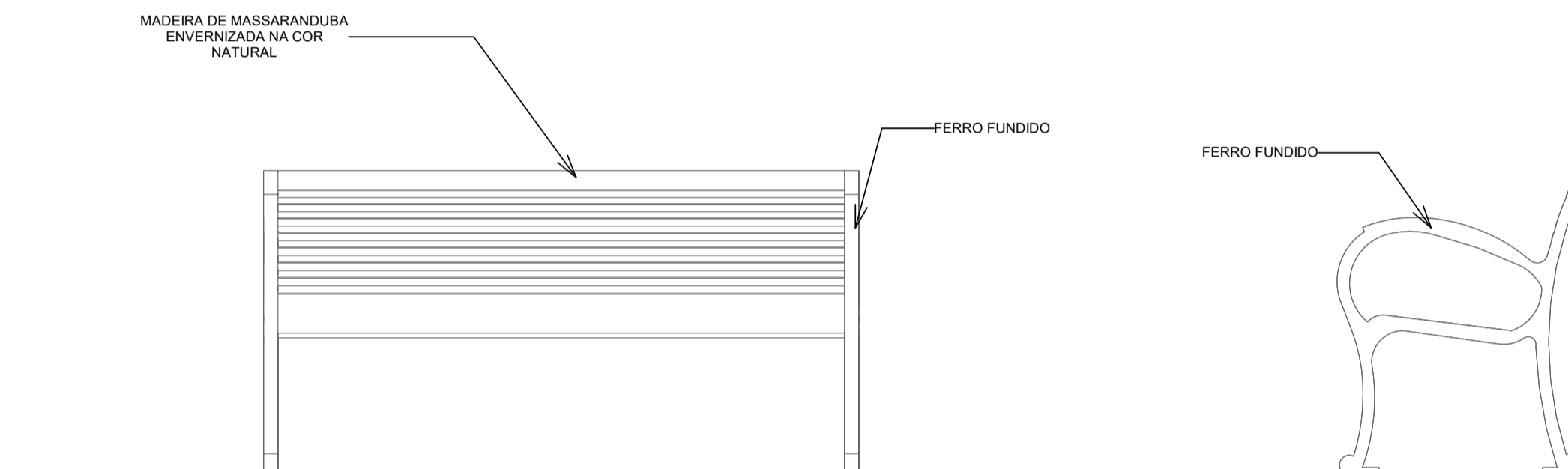

VISTA FRONTAL

VISTA LATERAL

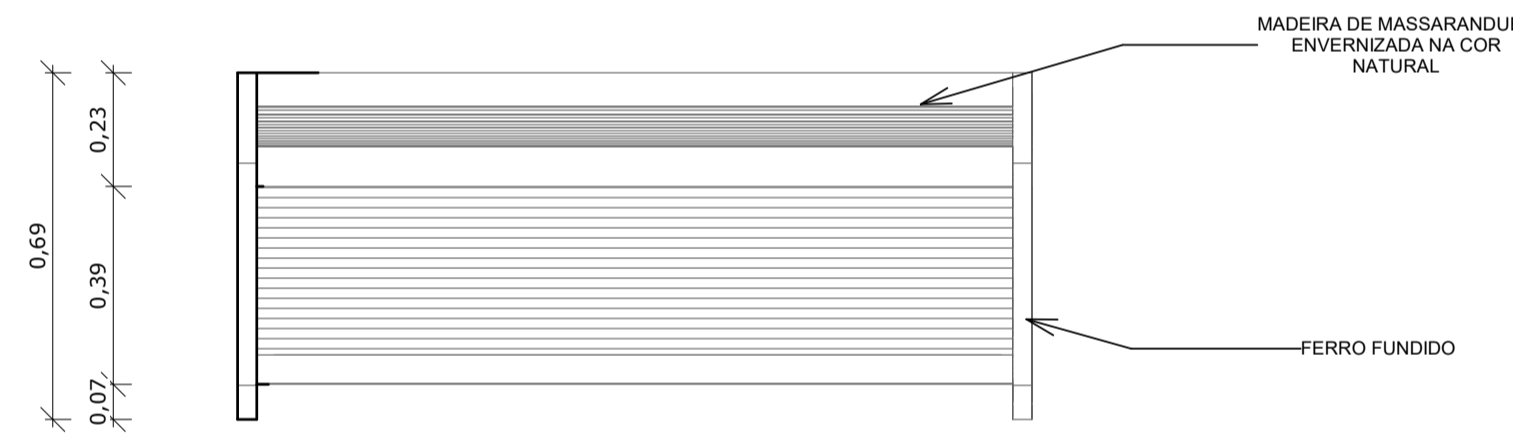

PLANTA BAIXA

DET. BANCO  
1:15

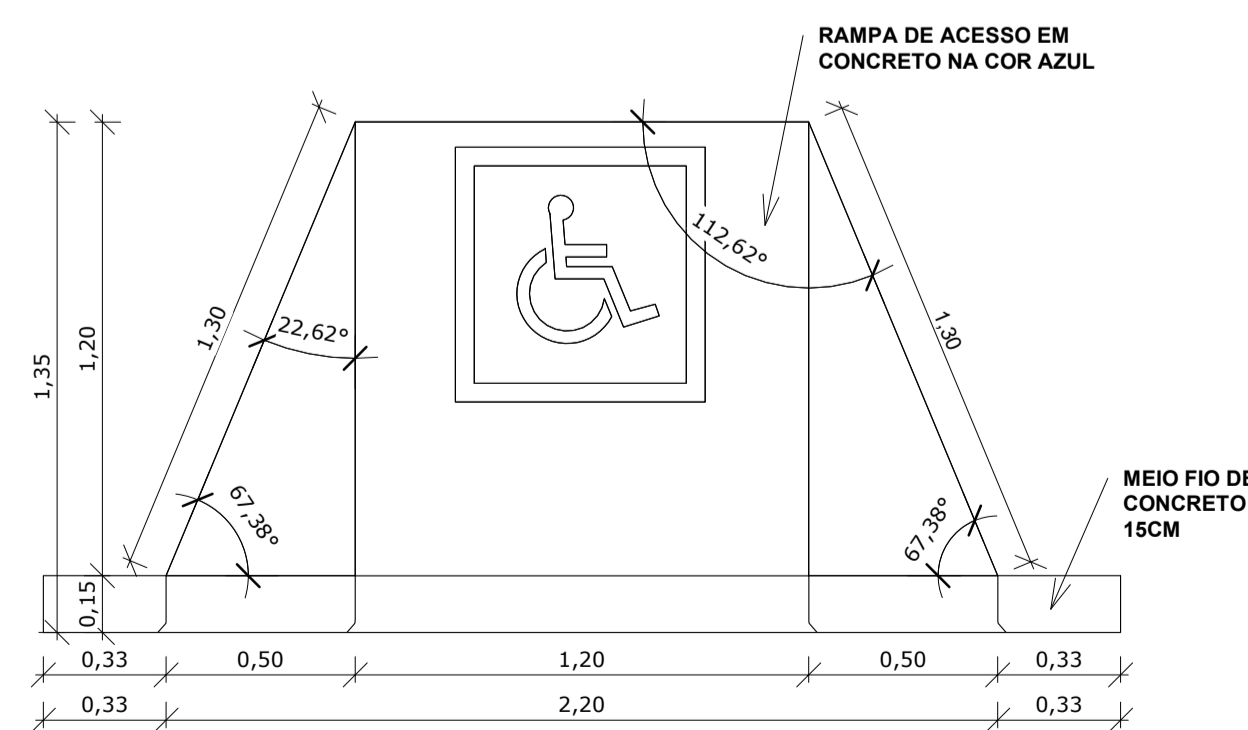

DET. DE RAMPA  
1:20

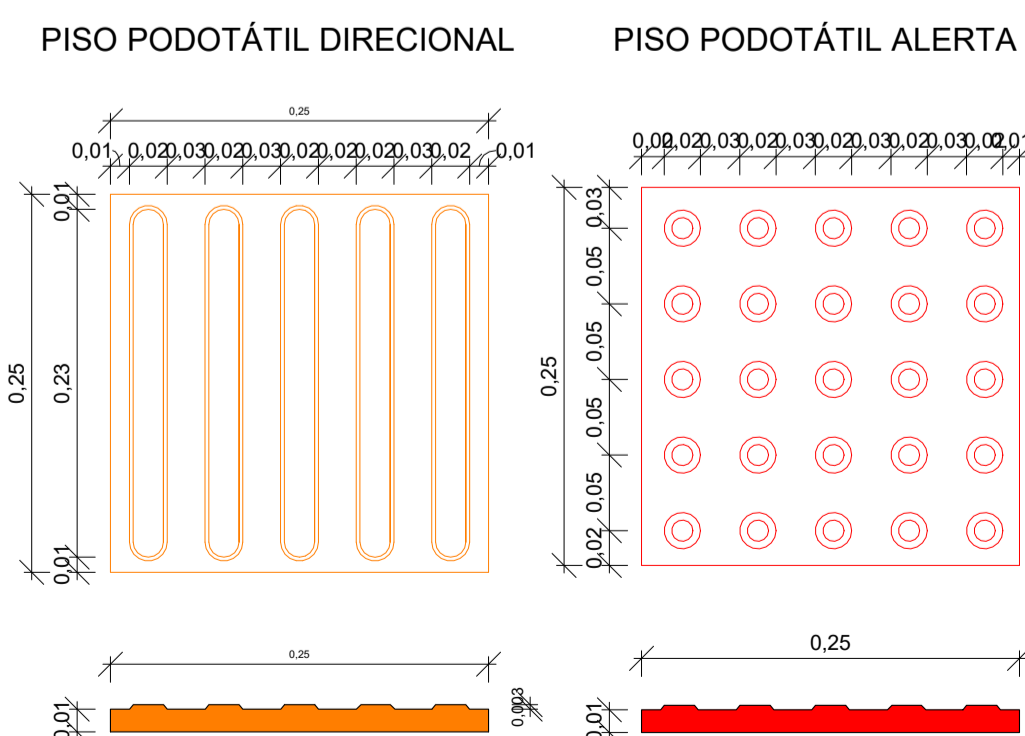

DET. PISO PODOTÁTIL  
1:5

APROVAÇÃO:	
PROPRIETÁRIO	FISCALIZAÇÃO
 Roberto Brigido Coelho Nunes Arquiteto e Urbanista R.N. 249522-1 PROJETISTA	
DESENHO:	PRANCHA N°
01/01	10/10
<b>PREFEITURA MUNICIPAL DE MILHÃ</b> REFORMA DE PRAÇA NA LOCALIDADE DE CARNAUBINHA NO MUNICÍPIO DE MILHÃ/CE	
<b>PROJETO ARQUITETÔNICO</b> DETALHAMENTOS	
LOCAL:	RUA JOSÉ ANTÔNIO DE CARVALHO, 622 - CARNAUBINHA, MILHÃ - CE. 63635-000
PROJETISTA:	ROBERTO BRIGIDO COELHO NUNES - ARQUITETO E URBANISTA - CAU: A248366-1
PROPRIETÁRIO:	PREFEITURA MUNICIPAL DE MILHÃ
DESENHISTA:	JAMILE SILVA
ARQUIVO:	REFORMA_PRAÇA_CARNAUBINHA.rvt
ESCALA:	INDICADA
DATA:	ABRIL/2023

